

Bestellbezeichnung

WCS2-LB1-C

WCS2-Arretierwinkel

Merkmale

- Einfaches Setzen von Fixpunkten
- Pulverbeschichtet

Passende Systemkomponenten

WCS2-PS1-C-2,5M

WCS2-Profilschiene, beschichtet

WCS2-PS1-C

WCS2-Profilschiene, beschichtet

Abmessungen

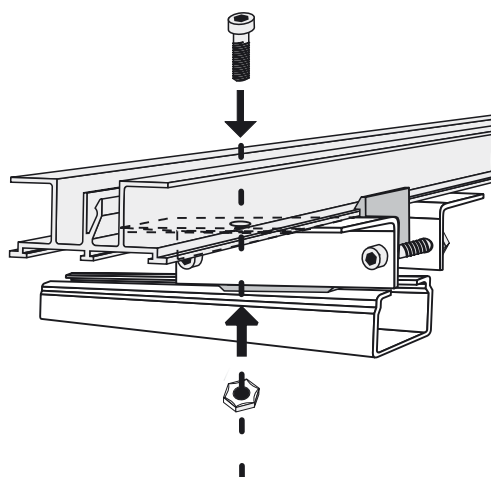

Technische Daten

Mechanische Daten

Material	Stahlblech, verzinkt
Masse	50 g
Beschichtung	pulverbeschichtet, 100 µm

Hinweise

Um bei horizontaler Montage das Verrutschen der Alu-Profilschienen in den Schienenhaltern zu verhindern, ist ein Arretierwinkel notwendig. Der Arretierwinkel WCS2-LB1 wird in der Mitte der Strecke um einen Schienenhalter montiert. Bei der Montage werden Winkel und Alu-Profil durch die mitgelieferte Schraube verbunden. Dazu muss die Alu-Profilschiene an einer Stelle durchbohrt werden (Bohrer 7 mm).