

Montagehilfe OMH-ML100-08

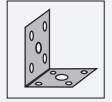

- Plug-In Halter
- Einfache Montage durch Steckbefestigung

Montagehilfe für Sensoren der Serie ML100, Schnappmontage



Abmessungen

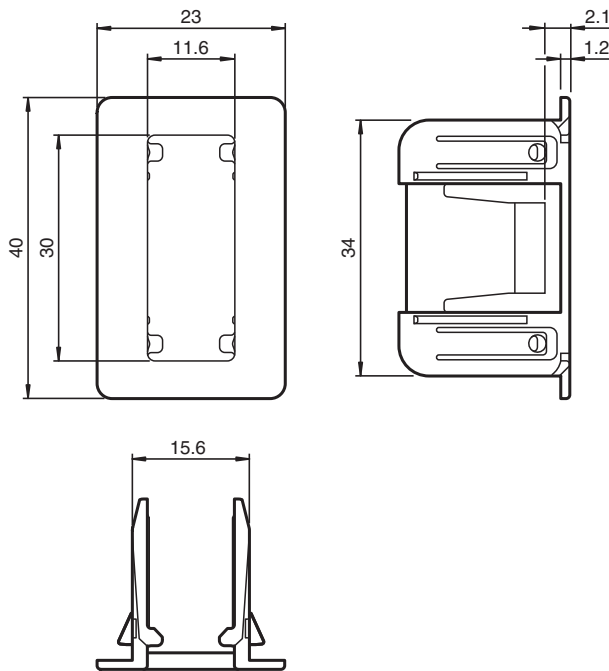

Veröffentlichungsdatum: 2020-05-05 Ausgabedatum: 2020-06-30 Dateiname: 260416_ger.pdf

Technische Daten

Umgebungsbedingungen

Umgebungstemperatur -30 ... 70 °C (-22 ... 158 °F)

Mechanische Daten

Material Plastik , klar

Masse ca. 3 g

Befestigung Schnappmontage

Passende Serien

Serie ML100

Beachten Sie „Allgemeine Hinweise zu Pepperl+Fuchs-Produktinformationen“.

Pepperl+Fuchs-Gruppe
www.pepperl-fuchs.com

USA: +1 330 486 0001
fa-info@us.pepperl-fuchs.com

Deutschland: +49 621 776 1111
fa-info@de.pepperl-fuchs.com

Singapur: +65 6779 9091
fa-info@sg.pepperl-fuchs.com

PF PEPPERL+FUCHS