

Resistance Thermometer for Cold Junction Compensation KC-CJC-***

Pepperl+Fuchs GmbH
Lilienthalstrasse 200
68307 Mannheim, Germany
Tel. +49 621 776-0
Fax +49 621 776-1000

Document No.: 45-4314
Edition: 12/2013

Copyright Pepperl+Fuchs
www.pepperl-fuchs.com



Installation

To operate this resistance thermometer with a temperature converter, the terminal block at terminals 1 and 2 must be replaced with a terminal block with a test socket. For operation with cold junction compensation, use terminal block KC-STP-BU or KC-STP-GN.

In the case of temperature converters equipped with spring terminals, the terminal block at terminals 3 and 4 must be replaced with a terminal block with screw terminals and no test socket. Terminal blocks KC-ST-5BU and KC-ST-5GN are available as accessories.

Replacing the terminal block and connecting the cable

1. Loosen the terminal screws on the terminal block (1) housing terminals 1 and 2.
2. Pull the conductor (5) out of the terminal block (1).

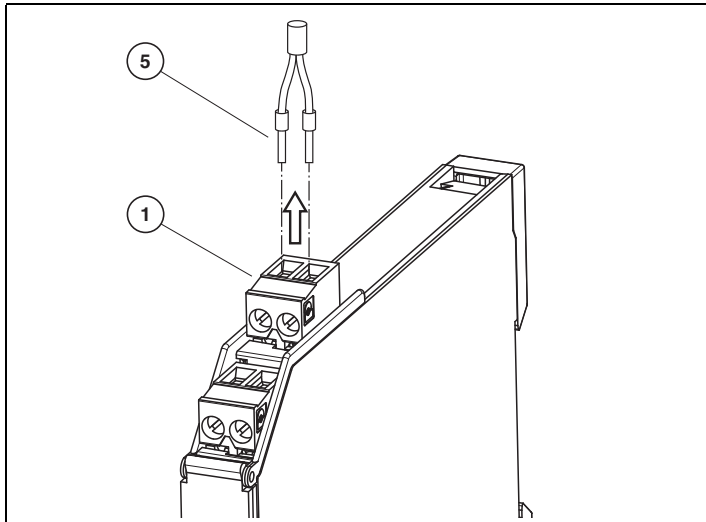

3. Remove the terminal block (1).

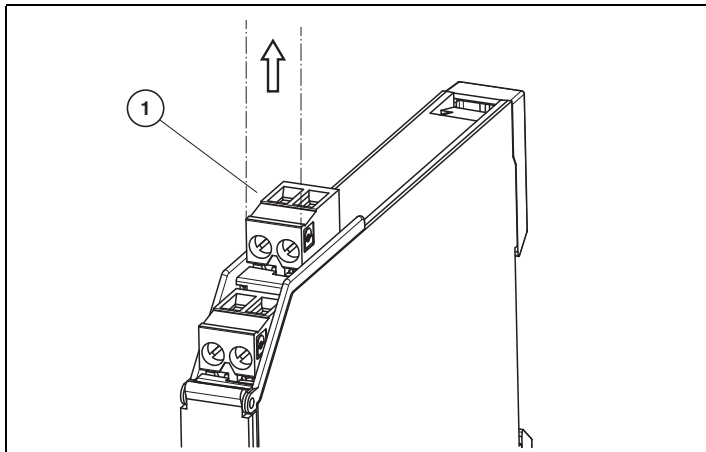

4. Fit the terminal block with test socket (2).
Use the blue terminal block KC-STP-BU for applications involving devices in the hazardous area.
Use the green terminal block KC-STP-GN for applications involving devices in the safe area.

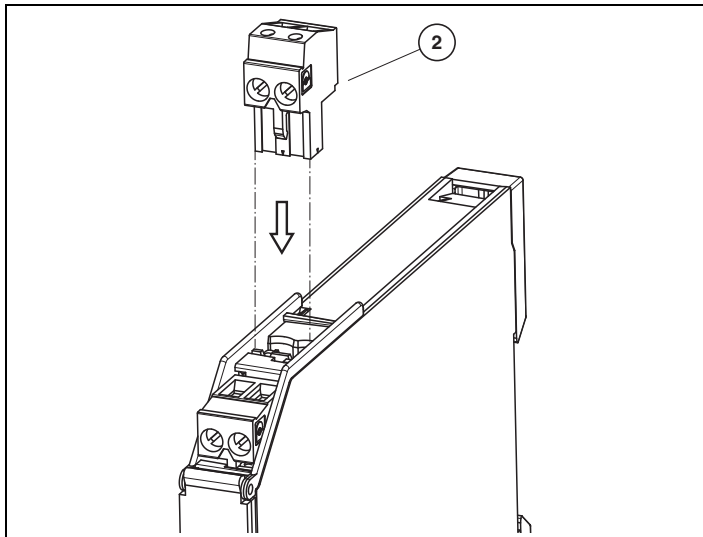

5. Insert the conductor (5) into the terminal block (2).

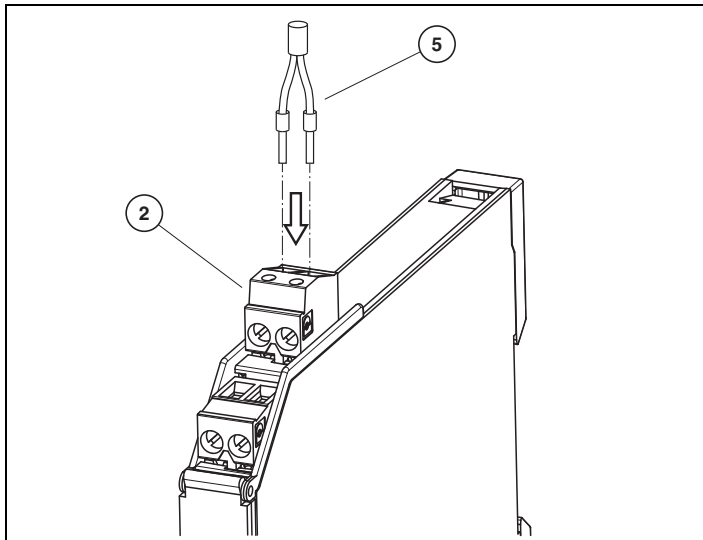

6. Tighten the terminal screws on the terminal block (2).

Connecting the resistance thermometer

1. Loosen the terminal screws on the terminal block (3) housing terminals 3 and 4.
2. Insert the resistance thermometer (4) into the terminal block (3).

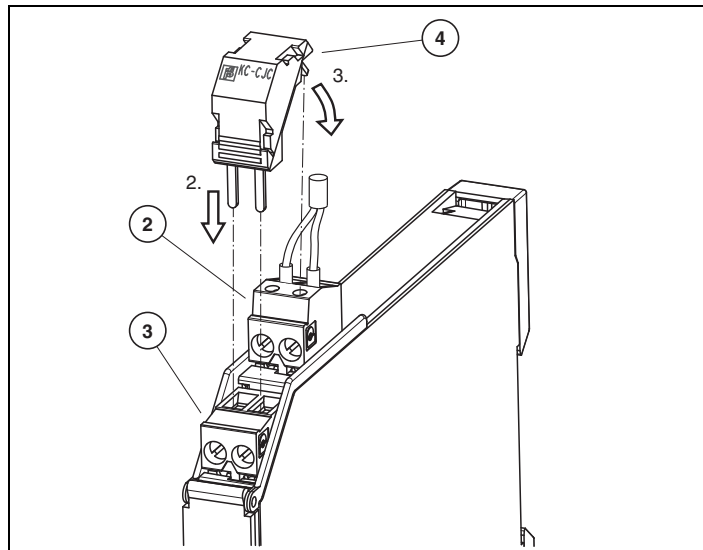

3. Position the upper pin in the test socket on terminal 2 on the terminal block (2).
4. Tighten the terminal screws on the terminal block (3) housing terminals 3 and 4.

↳ The resistance thermometer (4) is installed.

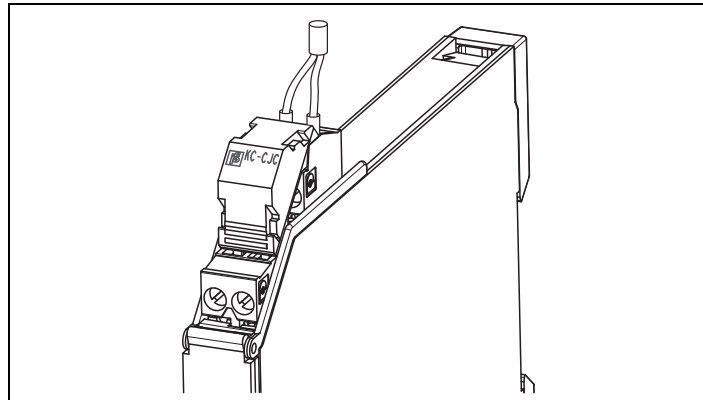

Widerstandsthermometer für Klemmstellenkompensation KC-CJC-***

GER

Pepperl+Fuchs GmbH
Lilienthalstraße 200
68307 Mannheim, Germany
Tel. +49 621 776-0
Fax +49 621 776-1000

Dokunummer: 45-4314
Ausgabe: 12/2013

Copyright Pepperl+Fuchs
www.pepperl-fuchs.com



Installation

Um dieses Widerstandsthermometer mit einem Temperaturmessumformer betreiben zu können, müssen Sie den Klemmenblock an den Klemmen 1 und 2 gegen einen Klemmenblock mit Prüfbuchse tauschen. Verwenden Sie für den Betrieb mit Klemmstellenkompensation den Klemmenblock KC-STP-BU oder KC-STP-GN.

Bei Temperaturmessumformern mit Federklemmen müssen Sie auch den Klemmenblock an den Klemmen 3 und 4 gegen einen Klemmenblock mit Schraubklemmen ohne Prüfbuchse tauschen. Die Klemmenblöcke KC-ST-5BU und KC-ST-5GN erhalten Sie als Zubehör.

Klemmenblock tauschen und Kabel anschließen

1. Lösen Sie die Klemmschrauben am Klemmenblock (1) mit den Klemmen 1, 2.
2. Ziehen Sie die Leiter (5) aus dem Klemmenblock (1).

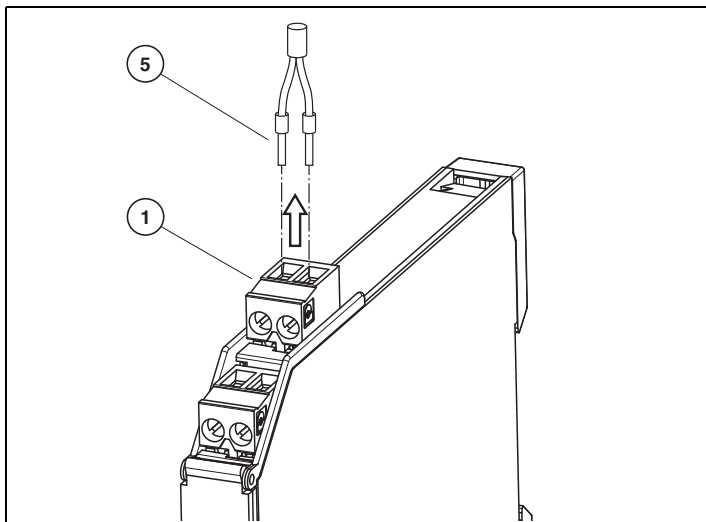

3. Ziehen Sie den Klemmenblock (1) ab.

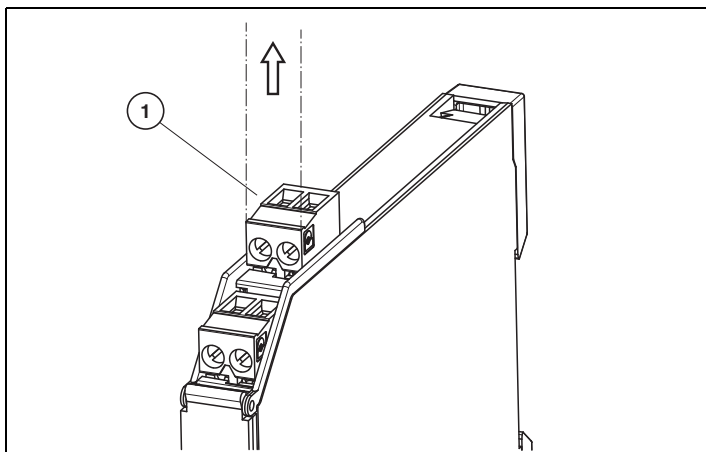

4. Stecken Sie den Klemmenblock mit Prüfbuchse (2) auf. Verwenden Sie den blauen Klemmenblock KC-STP-BU für Anwendungen mit Geräten im explosionsgefährdeten Bereich. Verwenden Sie den grünen Klemmenblock KC-STP-GN für Anwendungen mit Geräten im sicheren Bereich.

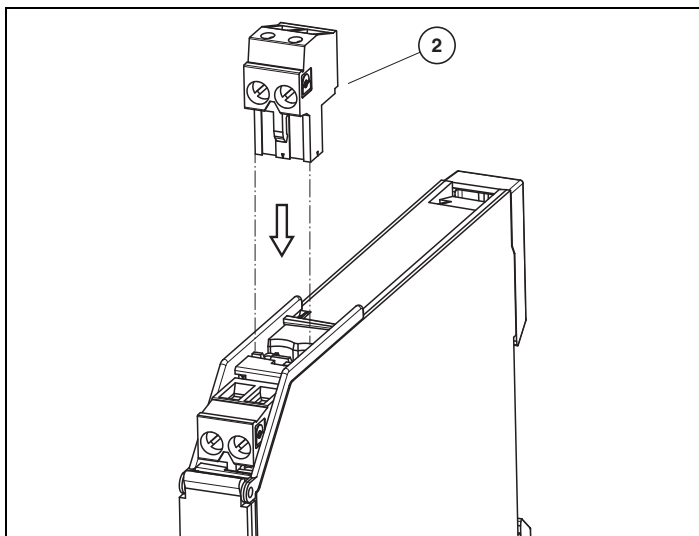

5. Stecken Sie die Leiter (5) in den Klemmenblock (2) ein.

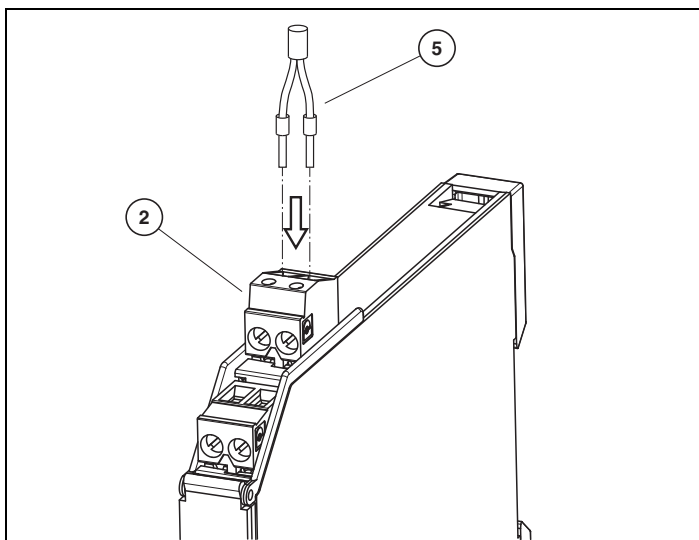

6. Ziehen Sie die Klemmschrauben am Klemmenblock (2) fest.

Widerstandsthermometer anschließen

1. Lösen Sie die Klemmschrauben am Klemmenblock (3) mit den Klemmen 3, 4.
2. Setzen Sie das Widerstandsthermometer (4) in den Klemmenblock (3) ein.

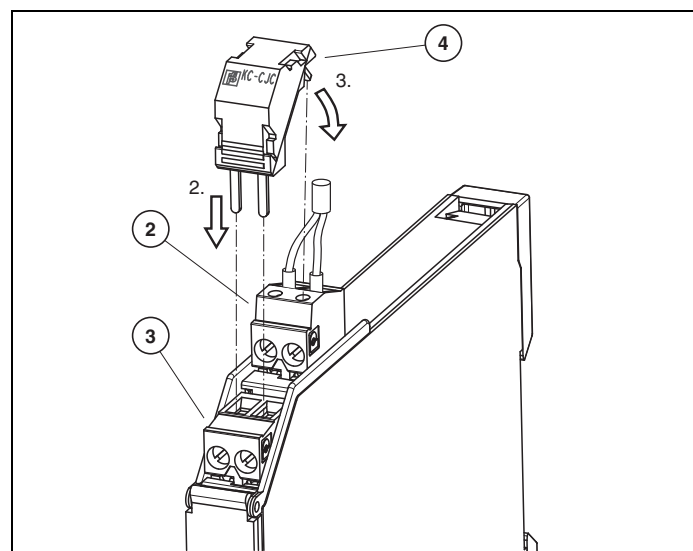

3. Setzen Sie den oberen Pin in die Prüfbuchse an Klemme 2 des Klemmenblocks (2) ein.
4. Ziehen Sie die Klemmschrauben am Klemmenblock (3) mit den Klemmen 3, 4 fest.

↳ Das Widerstandsthermometer (4) ist installiert.

