

# HANDBUCH

## VAZ-TUNER

**DE**

**Aktiver Busabschlusswiderstand**

**EN**

**Active bus terminal resistor**

**FR**

**Résistance de terminaison de bus active**

**ES**

**Resistencia final activa de bus**

**IT**

**Resistenza terminale bus attiva**



**DE**

Es gelten die Allgemeinen Lieferbedingungen für Erzeugnisse und Leistungen der Elektroindustrie, herausgegeben vom Zentralverband Elektroindustrie (ZVEI) e.V. in ihrer neusten Fassung sowie die Ergänzungsklausel: "Erweiterter Eigentumsvorbehalt".

**EN**

With regard to the supply of products, the current issue of the following document is applicable: The General Terms of Delivery for Products and Services of the Electrical Industry, published by the Central Association of the Electrical Industry (Zentralverband Elektrotechnik und Elektroindustrie (ZVEI) e.V.) in its most recent version as well as the supplementary clause: "Expanded reservation of proprietorship"

**FR**

Les conditions de vente générales pour les produits et les services de l'industrie des équipements électriques publiées par la Fédération de l'industrie électronique (ZVEI) s'appliquent dans leur toute dernière version, tout comme la clause complémentaire "Réserve de propriété élargie".

**ES**

Se aplican las condiciones de suministro generales para productos y servicios de la industria eléctrica, editadas por la asociación central de la industria eléctrica (ZVEI) e.V. en su versión más nueva, así como la cláusula suplementaria: "Reserva ampliada de propiedad".

**IT**

Valgono le condizioni generali di fornitura dei prodotti e delle prestazioni dell'industria elettronica ed elettrotecnica, pubblicate nella versione più attuale dall'associazione centrale dell'industria elettronica ed elettrotecnica tedesca (ZVEI - Zentralverband Elektroindustrie e.V.), nonché la clausola integrativa: "Riserva di proprietà omnibus".

1. Montageanweisung // Installation Instructions // Notice de montage // Istruzioni per il montaggio // Instrucciones de montaje

1.1	<b>VAZ-TUNER</b>	AS-i-Tuner AS-i Tuner Tuner AS-i Tuner AS-i Sintonizador AS-i
-----	------------------	---



1.2 Produktdokumentation im Internet / Product documentation on the Internet / Documentation du produit sur Internet / Documentazione del prodotto su Internet / Documentación del producto en Internet

Die komplette Dokumentation und weitere Informationen zu Ihrem Produkt finden Sie auf  
The complete documentation and additional information to your product can be found on  
Vous trouverez la documentation complète, ainsi que des informations supplémentaires sur  
votre produit en allant sur  
La completa documentazione e altre informazioni del suo prodotto si trovano sul  
La documentación completa e información adicional sobre su producto se puede  
encontrar en

<http://www.pepperl-fuchs.com>

Geben Sie dazu die Produktbezeichnung **VAZ-TUNER**, wie in der Abbildung beschrieben, ein und klicken Sie auf **Suche**  
Insert the product name **VAZ-TUNER** as shown in the figure and press **SEARCH**  
Pour ce faire, entrez la désignation du produit **VAZ-TUNER**, comme montré sur l'illustration, puis cliquez sur **RECHERCHE**  
Si prega di inserire il nome del prodotto **VAZ-TUNER** come è descritto nell'immagine e clicca su **RICERCA**  
Inserte el nombre del producto **VAZ-TUNER** como se muestra en la figura y presiones **BUSCAR**

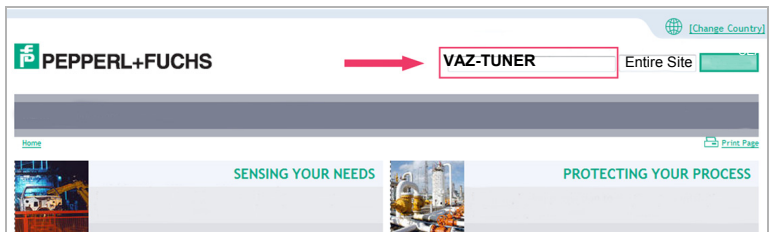

Ausgabedatum: 29.03.2010

Wählen Sie Ihr Produkt in der drauffhin erscheinenden Produktliste aus.  
 Select then your product from the list that appears.  
 Sélectionnez votre produit dans la liste de produits qui s'affiche.  
 Selezionare il suo prodotto nella lista dei prodtti che appare dopo.  
 Seleccione su producto de la lista que aparece a continuación

Wählen Sie bei **Produktinformationen** die gewünschte Information, z.B. Technische Dokumente, aus.  
 Select from **Product Information** the required information, e.g. Technical Documents.  
 Dans **Informations sur les produits**, sélectionnez les informations souhaitées, Documentations techniques par exemple.  
 Selezionare da **Informazioni prodotto** le informazioni desiderate, p.e. Documenti tecnici.  
 En **Información de producto** seleccione la información deseada, por ejemplo Documentos técnicos.

### Product Information

- [Datasheet](#)
- [Product Features](#)
- [Technical Documents](#)
- [Approvals / Certificates](#)
- [Associated Products](#)

Hier finden Sie in einer Listendarstellung alle verfügbaren Dokumente.  
 You can find here all available documents listed.  
 Vous trouverez ici la liste de présentation de tous les documents disponibles.  
 Qui si trova una rappresentazione listino di tutti i documenti disponibili.  
 Aquí se encuentra una lista de todos los documentos a su disposición.

## 1.2.1 Abmessungen / Dimensions / Dimensions / Dimensioni / Dimensiones [mm]

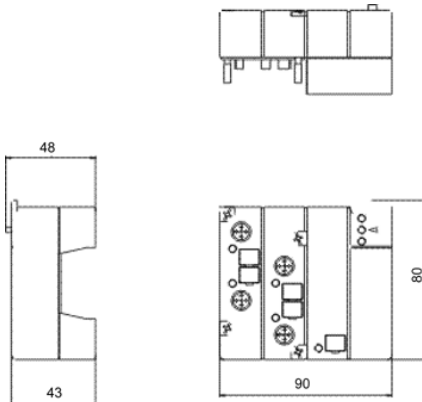

### 1.3 Frontansicht und Anschlüsse // Front view and connections // Vue de face et raccordements // Vista frontale e collegamenti // Vista de frente y conexiones

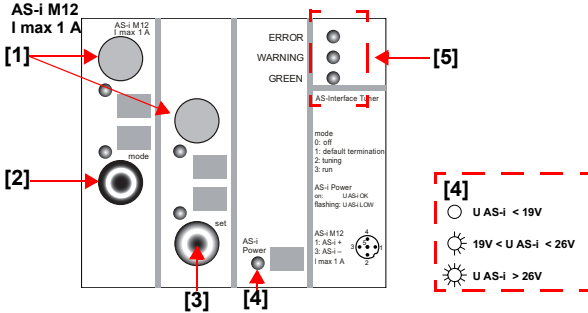

- [1] M12 AS-i-Anschluss / AS-i connection in M12 / Raccordement AS-i (M12) / Collegamento AS-i (M12) / Conexión AS-i (M12)
- [2] Drehschalter / Rotary switch / Interrupteur rotatif / Interruttore rotativo / Interruptor rotatorio
- [3] Taster / Push-button / Touches / Pulsante / Botón
- [4] LED-Anzeige AS-i-Spannung / LED display AS-i voltage / Afficheur LED tension AS-i / Visualizzazione a LED tensione AS-i / LED visualización de la alimentación AS-i
- [5] LED-Statusanzeige / LED status display / Afficheur d'état LED / Visualizzazione a LED / LED visualización del status



#### Information!

Max. 1 AS-i-Tuner oder AS-i-Busabschluss pro AS-i-Segment / Max. 1 AS-i tuner or AS-i bus termination per AS-i-Segment / Max. 1 tuner AS-i ou terminaison de bus AS-i par segment AS-i / Max. 1 tuner AS-i o terminazione di bus AS-i per segmento AS-i / Max. 1 tuner AS-i o terminación de bus AS-i por segmento AS-i.

### 1.4 Leitungsverlängerung / Circuit Extension / Extension du circuit / Estensione del circuito / Extensión del circuito

300 m → AS-i Tuner

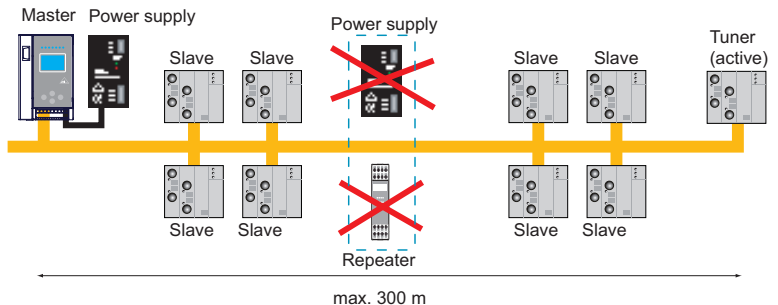

1.5 Inbetriebnahme / Startup / Mise en service / Messa in servizio / Arranque

1.5.1 Anschluss / Connection / Raccordement / Collegamento / Conexión

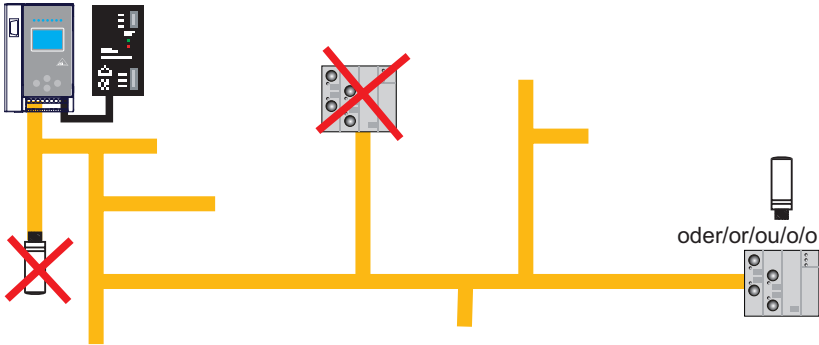

**Information!**

Am Leitungsende anschließen! / Attach at the line end! / Fixation à l'extrémité de la ligne! / Fissare all'estremità della linea! / Fijación al final de la línea!



**Information!**

Max. 1 AS-i-Tuner oder AS-i-Busabschluss pro AS-i-Segment / Max. 1 AS-i tuner or AS-i bus termination per AS-i-Segment / Max. 1 tuner AS-i ou terminaison de bus AS-i par segment AS-i / Max. 1 tuner AS-i o terminazione di bus AS-i per segmento AS-i / Max. 1 tuner AS-i o terminación de bus AS-i por segmento AS-i.

1.5.2 Qualität der Kommunikation / Quality of the communication / Qualité de la communication / Qualità della comunicazione / Calidad de la comunicación

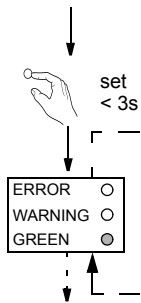

<b>ERROR</b>	Gestörte Kommunikation (ab 6 % Telegrammwiederholungen oder bei "Config_error")
<b>WARNING</b>	Gelegentlich gestörte Kommunikation (1% - 5 % Telegrammwiederholungen)
<b>GREEN</b>	Normale Kommunikation (<1% Telegrammwiederholungen)
<b>ERROR</b>	Disturbed communication (starting from 6 % repetitions of telegram or with "Config_error")
<b>WARNING</b>	Occasionally disturbed communication (1% - 5 % repetitions of telegram)
<b>GREEN</b>	Normal communication (< 1% repetitions of telegram)
<b>ERROR</b>	Communication perturbée (à partir de 6 % de répétitions de télégrammes ou avec "Config_error")
<b>WARNING</b>	Communication de temps en temps perturbée (1% - 5% répétitions de télégrammes)
<b>GREEN</b>	Communication normale (< 1% répétitions du télégrammes)
<b>ERROR</b>	Comunicazione disturbata (a partire da 6 % di ripetizioni di telegrammi o con "Config_error")
<b>WARNING</b>	Comunicazione occasionalmente disturbata (1% - 5% ripetizioni di telegrammi)
<b>GREEN</b>	Comunicazione normale (< 1% ripetizioni di telegrammi)
<b>ERROR</b>	Comunicación perturbada (que empieza con 6 % repeticiones de telegramas o con "Config_error")
<b>WARNING</b>	Comunicación perturbada de vez en cuando (1% - 5% repeticiones de telegramas)
<b>GREEN</b>	Comunicación normal (< 1% repeticiones de telegramas)

Ausgabedatum: 29.03.2010

**1.5.3 Das Tunen / Tuning / Le tuning / Il tuning / La sintonización**



**Warning!**

Vor dem Tunen:

- halten Sie die Applikation an!
- schalten Sie den AS-i-Master in den Projektierungsmodus!

Before tuning:

- stop the application!
- switch the AS-i master in configuration mode!

Avant le tuning:

- arrêtez l'application!
- passez le maître AS-i en mode de configuration!

Prima del tuning:

- fermare l'applicazione!
- cambiare il master AS-i nel modo di configurazione!

Antes de sintonizar:

- detenga la aplicación!
- cambie master AS-i al modo de configuración!

**1.5.4 Drehschalterstellung / Rotary switch position / Position de l'interrupteur rotatif / Posizione dell'interruttore rotativo / Posición de interruptor rotatorio**

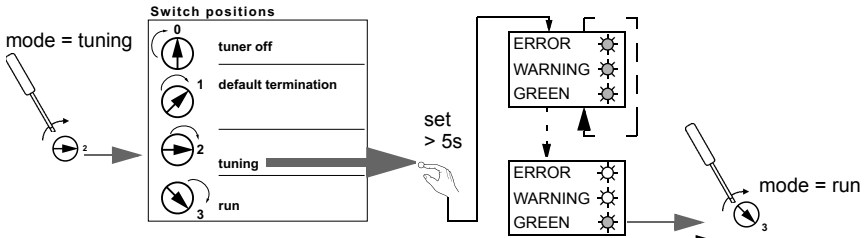

(ohne Slavefunktion / without slavefunktion / sans fonction d'esclave / senza funzione slave / sin la función de esclavo)

<b>0: off</b>	
<b>1: default termination</b>	(Drehschalterstellung im Auslieferungszustand / Rotary switch position on delivery / Position de l'interrupteur selon réglage à l'usine / Posizione di fabbrica dell'interruttore rotativo / Posición de fábrica del interruptor rotatorio)
<b>2: tuning</b>	
<b>3: run</b>	

**1.6 Montage / Montage / Montage / Montaggio / Montaje**

auf AS-i-Unterteil / on AS-i substructure module / sur embase AS-i / su base AS-i /  
en módulo base AS-i

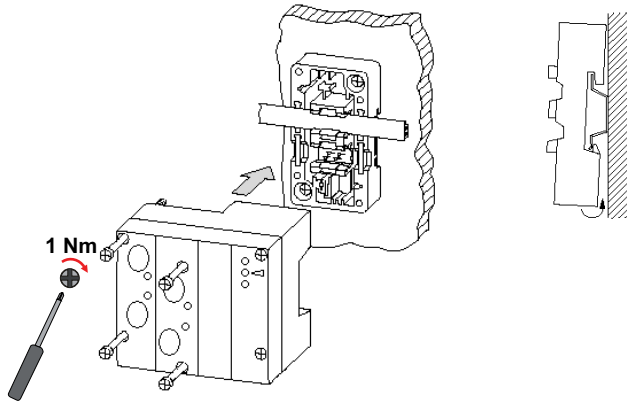





# FABRIKAUTOMATION – SENSING YOUR NEEDS



## Zentrale weltweit

Pepperl+Fuchs GmbH  
68307 Mannheim · Deutschland  
Tel. +49 621 776-0  
E-Mail: [info@de.pepperl-fuchs.com](mailto:info@de.pepperl-fuchs.com)

## Zentrale USA

Pepperl+Fuchs Inc.  
Twinsburg, Ohio 44087 · USA  
Tel. +1 330 4253555  
E-Mail: [sales@us.pepperl-fuchs.com](mailto:sales@us.pepperl-fuchs.com)

## Zentrale Asien

Pepperl+Fuchs Pte Ltd.  
Singapur 139942  
Tel. +65 67799091  
E-Mail: [sales@sg.pepperl-fuchs.com](mailto:sales@sg.pepperl-fuchs.com)

[www.pepperl-fuchs.com](http://www.pepperl-fuchs.com)

 **PEPPERL+FUCHS**  
SENSING YOUR NEEDS