

H-System

Trennbarrieren und Termination Boards für Honeywell Safety Manager und Honeywell Experion PKS

Kurzanleitung

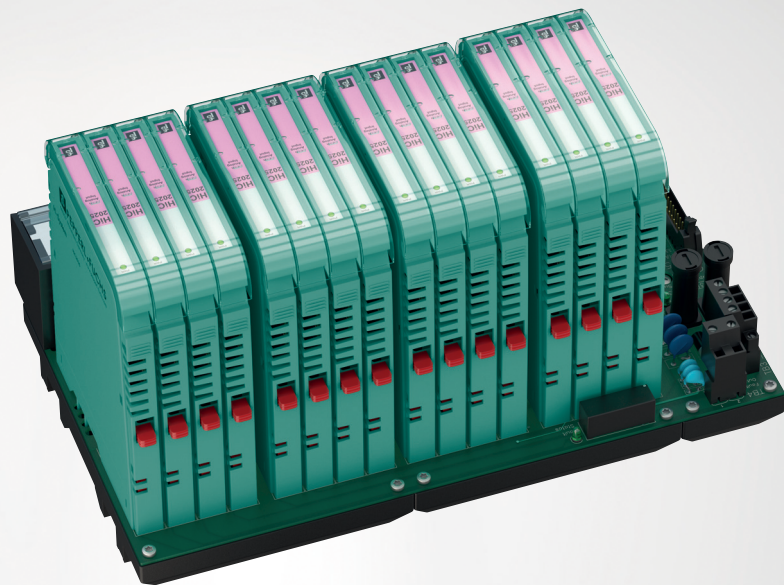

Your automation, our passion.

 **PEPPERL+FUCHS**

Es gelten die Allgemeinen Lieferbedingungen für Erzeugnisse und Leistungen der Elektroindustrie, herausgegeben vom Zentralverband Elektroindustrie (ZVEI) e. V. in ihrer neuesten Fassung sowie die Ergänzungsklausel: "Erweiterter Eigentumsvorbehalt".

Weltweit

Pepperl+Fuchs-Gruppe

Lilienthalstr. 200

68307 Mannheim

Deutschland

Telefon: +49 621 776 - 0

E-Mail: info@de.pepperl-fuchs.com

<https://www.pepperl-fuchs.com>

1	Einleitung	5
1.1	Inhalt des Dokuments	5
1.2	Zielgruppe, Personal	5
2	Produktspezifikationen	6
2.1	Funktion	6
2.2	Trennbarrieren	6
2.3	Termination Boards	7
3	Technische Daten	13
3.1	Bestellbezeichnung Termination Boards	13
3.2	Abmessungen	14

1 Einleitung

1.1 Inhalt des Dokuments

Dieses Dokument beinhaltet leitsystemspezifische Informationen zu:

- Anschlussmöglichkeiten
- Statusanzeigen
- Produktidentifizierung
- Abmessungen



Hinweis!

Weitere Informationen finden Sie im Systemhandbuch.



Hinweis!

Dieses Dokument ersetzt nicht die Betriebsanleitung.



Hinweis!

Entnehmen Sie die vollständigen Informationen zum Produkt der Betriebsanleitung und der weiteren Dokumentation im Internet unter www.pepperl-fuchs.com.



Hinweis!

Sie finden spezifische Geräteinformationen wie z. B. das Baujahr, indem Sie den QR-Code auf dem Gerät scannen. Alternativ geben Sie die Seriennummer in der Seriennummernsuche unter www.pepperl-fuchs.com ein.

1.2 Zielgruppe, Personal

Die Verantwortung hinsichtlich Planung, Montage, Inbetriebnahme, Betrieb, Instandhaltung und Demontage liegt beim Anlagenbetreiber.

Nur Fachpersonal darf die Montage, Inbetriebnahme, Betrieb, Instandhaltung und Demontage des Produkts durchführen. Das Fachpersonal muss die Betriebsanleitung und die weitere Dokumentation gelesen und verstanden haben.

Machen Sie sich vor Verwendung mit dem Gerät vertraut. Lesen Sie das Dokument sorgfältig.

2 Produktspezifikationen

2.1 Funktion

Trennbarrieren werden zum Schutz eigensicherer Stromkreise in explosionsgefährdeten Bereichen eingesetzt. Die Trennbarrieren besitzen neben der notwendigen Strom-, Spannungs- und Leistungsbegrenzung eine zusätzliche galvanische Trennung zwischen Feldstromkreis und Steuerung.

Die Trennbarrieren des H-Systems werden auf Termination Boards montiert. Mit Termination Boards ist eine Vorverdrahtung möglich. Um den Signalkreis zu schließen, werden die Trennbarrieren einfach aufgesteckt. Die Trennbarrieren können bei angeschlossener Verdrahtung im laufenden Betrieb ausgetauscht werden.

Im H-System stehen generische und leitsystemspezifische Termination Boards zur Verfügung. Termination Boards können an spezielle Ein-/Ausgabeanforderungen angepasst werden. Diese Anforderungen können realisiert werden über

- verschiedene Anschlussstecker zur Steuerung
- verschiedene Anschlussklemmen zum Feldgerät
- eine große Auswahl an Trennbarrieren

2.2 Trennbarrieren

H-System-Trennbarrieren decken alle Funktionen und die Interoperabilität des H-Systems ab.

Bei allen Termination Boards sind Pinbelegung und Klemmenbezeichnungen konsistent. Daher kann jede H-System-Trennbarriere auf jedem Termination-Board-Steckplatz montiert werden.

Das Termination Board kann zusammen mit den Trennbarrieren kodiert werden. Dadurch wird ein Vertauschen der Trennbarrieren auf dem Termination Board verhindert. Die sicherheitsrelevanten Daten für die angeschlossenen Feldgeräte werden sichergestellt.

Hinweis!

Weitere Informationen finden Sie im Systemhandbuch.



2.3 Termination Boards

Termination Boards bilden die Verdrahtungsebene von Feld- und Steuerungssignalen. Die Trennbarrieren werden auf Termination Boards montiert. Über die Termination Boards sind die Trennbarrieren mit der Feld- und Steuerungsseite verbunden. Sobald die Trennbarriere montiert ist, wird der Signalkreis zwischen Feld- und Steuerungsseite geschlossen.



Abbildung 2.1 Anschlussbeispiel Termination Board mit 8 Steckplätzen

- 1 Anschluss Feldseite
- 2 Anschluss Steuerungsseite
- 3 Anschluss Versorgung
- 4 Anschluss Fehlermeldeausgang
- 5 Anschluss HART-Kommunikation, falls vorhanden

Merkmale je nach Variante

- mit 8 oder 16 Steckplätzen
- für redundante und abgesicherte Stromversorgung
- für Fehlerüberwachung und Diagnose
- HART-Kommunikation

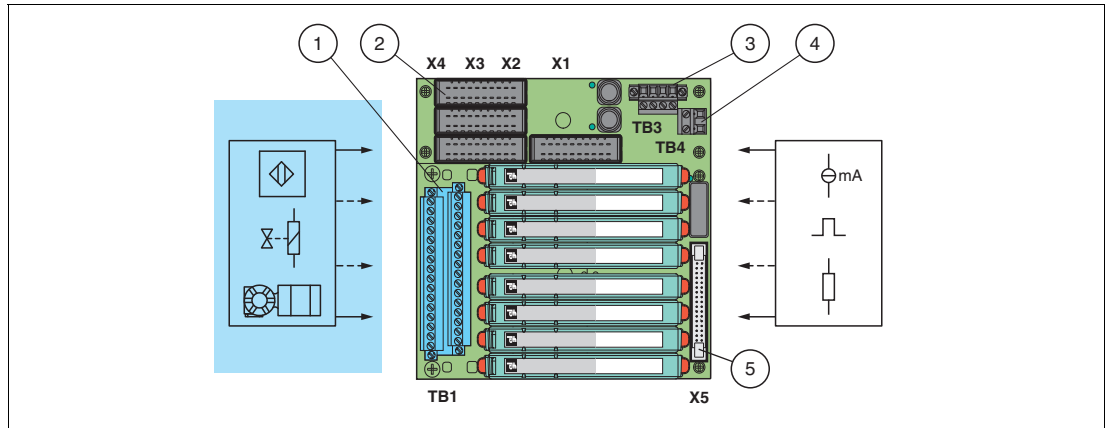
2.3.1 Anschlussmöglichkeiten

Eine Vielzahl von Termination Boards stehen mit unterschiedlichen Anschlussmöglichkeiten zur Feld- und Steuerungsseite zur Verfügung. Die konkrete Anschlussbelegung entnehmen Sie bitte der Dokumentation des entsprechenden Gerätes.

Anschluss Feldseite

Sie können die Feldgeräte an das Termination Board über die folgende Anschlussmöglichkeit anschließen:



Abbildung 2.2 Steckbare Schraubklemmen, zweistöckig

Anschluss Versorgung und Fehlermeldeausgang

Trennbarrieren

Die Trennbarrieren werden über das Termination Board versorgt. Die Trennbarrieren werden dazu auf das Termination Board aufgesteckt.

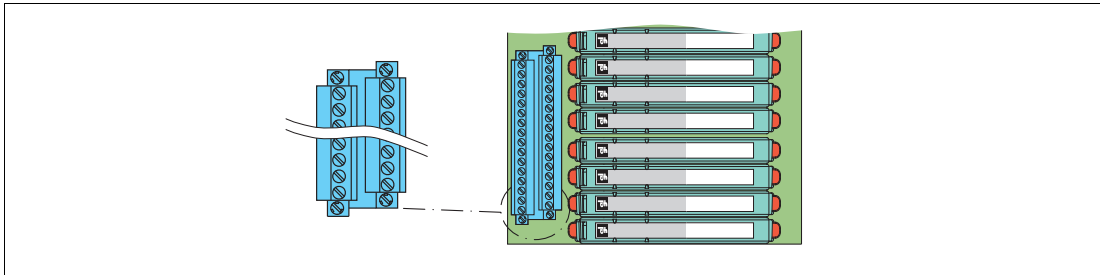
Termination Boards

Die Termination Boards werden über steckbare Schraubklemmen mit Strom versorgt.

Der Versorgungsspannungsbereich hängt ab

- von den verwendeten Werten der Trennbarrieren
- vom Spannungsfall der Entkopplungsdioden auf dem Termination Board



Abbildung 2.3 Anschluss der Versorgung über steckbare Schraubklemmen



Abbildung 2.4 Anschluss des Fehlermeldeausgangs über steckbare Schraubklemmen

Anschluss Steuerungsseite

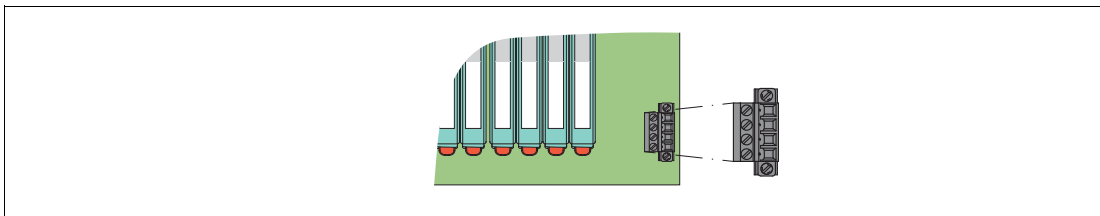
Sie haben die Möglichkeit das Termination Board auf der Steuerungsseite über die folgenden Anschlussmöglichkeiten anzuschließen:

Anschluss über Sub-D-Stecker

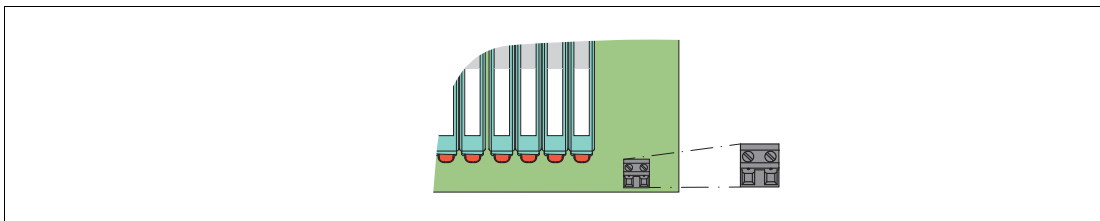
- für Experion PKS, Serie C
- für FC-GPCS-RIO16-PF



Abbildung 2.5 Sub-D-Stecker, 37-polig, empfohlenes Kabel: CAB-HON-**-S37C32-MX-01000

Anschluss über SiC-Stecker

- für Safety Manager System (SMS)

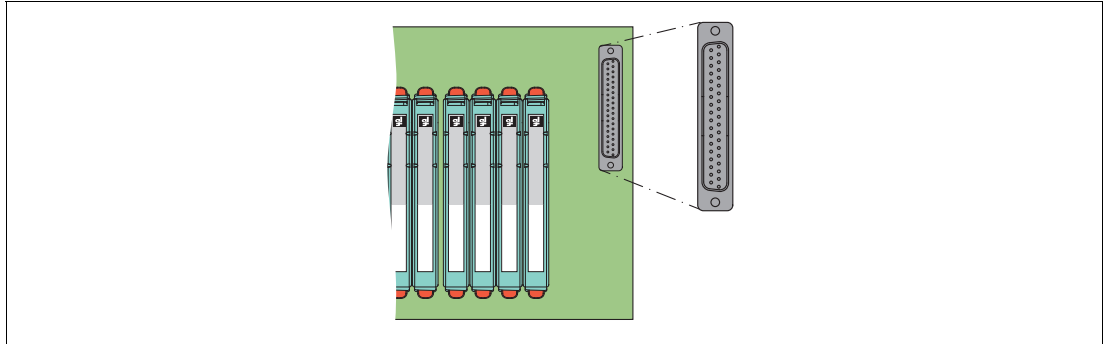

Abbildung 2.6 SiC-Stecker, 20-polig

Aufbau der HART-Kommunikation

Stellen Sie die HART-Kommunikation über HART-Stecker und HART-Multiplexer her.

HART-Stecker

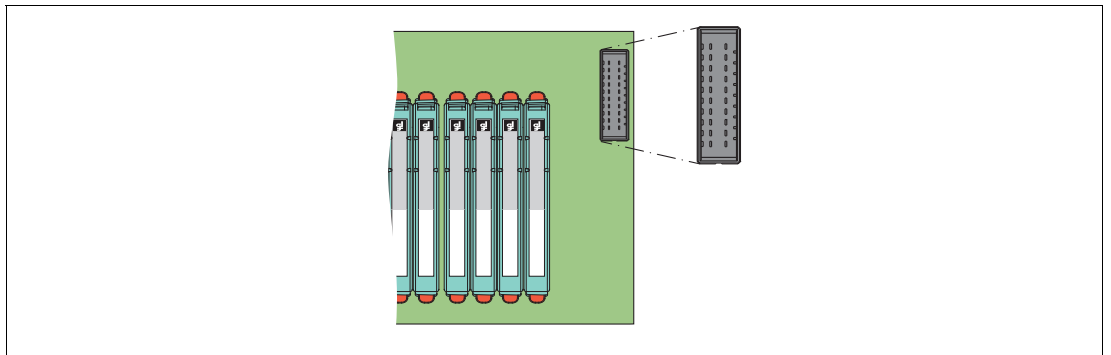

Abbildung 2.7 HART-Stecker, empfohlenes Kabel: HiACA-UNI-FLK34-FLK34-*M*

HART-Multiplexer



Abbildung 2.8 Anschluss HART-Multiplexer

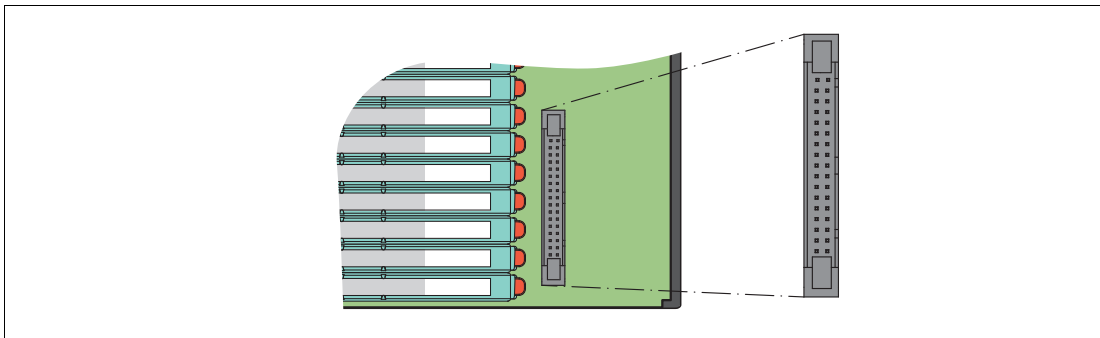

Hinweis!

Weitere Informationen finden Sie in den entsprechenden Datenblättern.

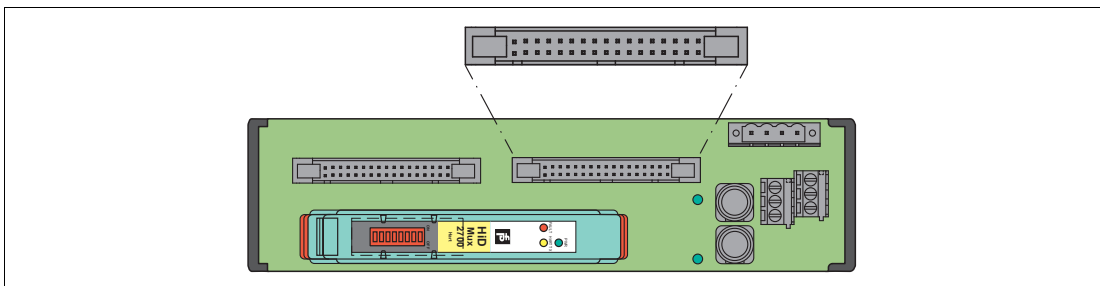

Hinweis!

Weitere Informationen finden Sie im Systemhandbuch.

2.3.2 Statusanzeigen der Termination Boards

Bei Termination Boards werden oftmals Leuchtdioden (LED) für unterschiedliche Statusanzeigen verwendet (z. B. für Versorgung, Geräteausfall, Statusmeldungen). Die einheitliche Zuordnung der LED-Farbe zur Statusanzeige wird nach NAMUR NE 44 realisiert.

Statusanzeige allgemein

LED	Anzeigefunktion	Anzeige	Bedeutung
Grüne LED Supply1	Spannungsversorgung I	An	Spannungsversorgung in Ordnung
		Aus	keine Spannung
Grüne LED Supply2	Spannungsversorgung II	An	Spannungsversorgung in Ordnung
		Aus	keine Spannung
Grüne LED Fault Status	Fehler	An	kein Modulfehler, kein Modulausfall, Spannungsversorgung in Ordnung
		Aus	Modulfehler, Modulausfall, Ausfall der Spannungsversorgung

Tabelle 2.1 Bedeutung der Statusanzeigen



Abbildung 2.9 Beispiel Statusanzeigen

- 1 Grüne LED **Supply1**
Statusanzeige Spannungsversorgung I
- 2 Grüne LED **Supply2**
Statusanzeige Spannungsversorgung II
- 3 Grüne LED **Fault Status**
Modulfehler, Modulausfall, Ausfall der Spannungsversorgung

Statusanzeige FC-GPCS-RIO16-PF

LED	Anzeigefunktion	Anzeige	Bedeutung
Grüne LED Supply1	Spannungsversorgung I	An	Spannungsversorgung in Ordnung
		Aus	keine Spannung
Grüne LED Supply2	Spannungsversorgung II	An	Spannungsversorgung in Ordnung
		Aus	keine Spannung
Rote LED Error Status	Fehler	An	Ausfall der Spannungsversorgung
		Aus	Spannungsversorgung in Ordnung

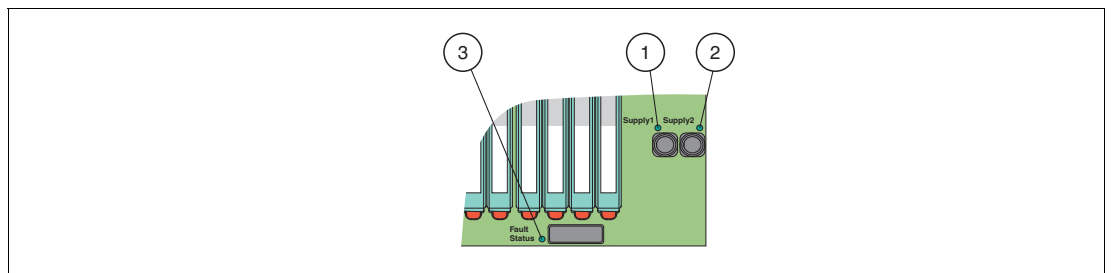
Tabelle 2.2 Bedeutung der Statusanzeigen



Abbildung 2.10 Statusanzeige FC-GPCS-RIO16-PF

- 1 Grüne LED **Supply1**
Statusanzeige Spannungsversorgung I
- 2 Grüne LED **Supply2**
Statusanzeige Spannungsversorgung II
- 3 Rote LED **Error Status**
Ausfall der Spannungsversorgung

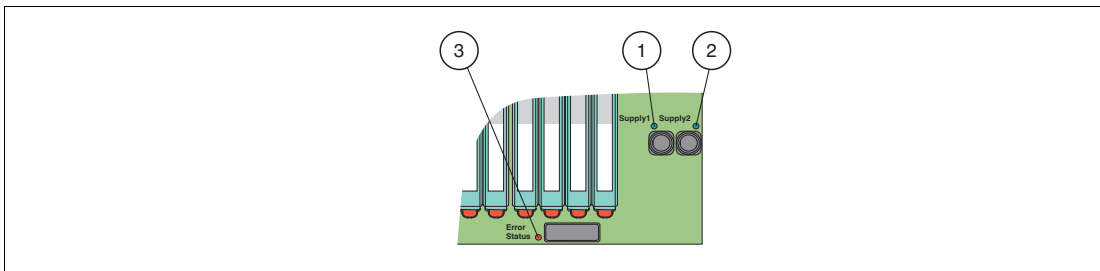

Hinweis!

Weitere Informationen finden Sie im Systemhandbuch.

3 Technische Daten

3.1 Bestellbezeichnung Termination Boards

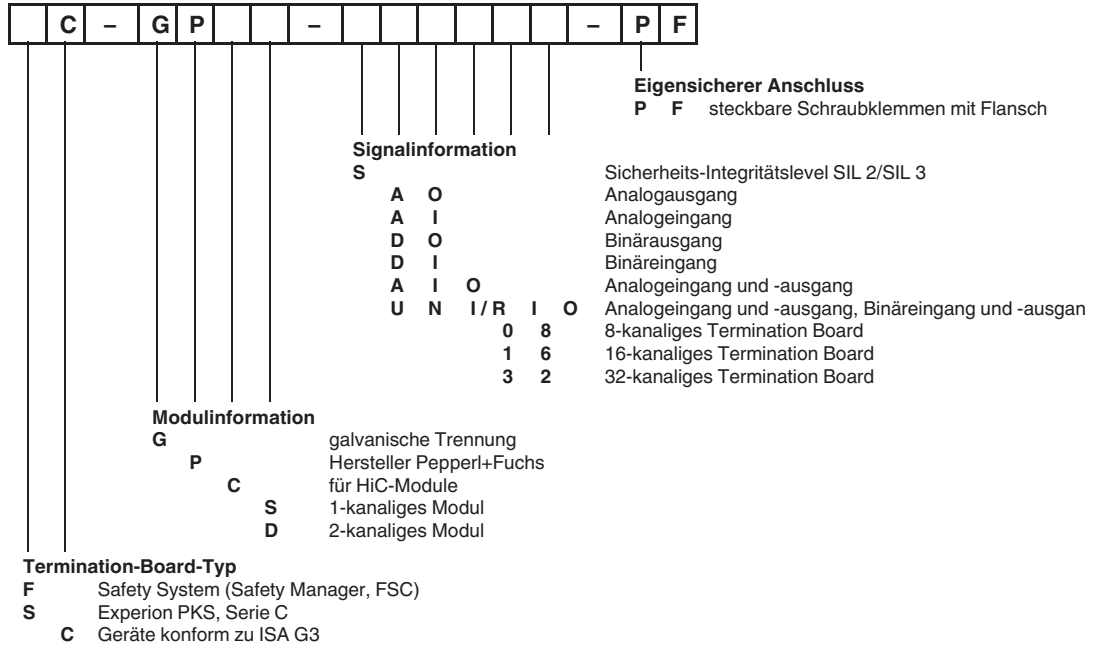

Hinweis!

Weitere Informationen finden Sie im Systemhandbuch.

3.2 Abmessungen

3.2.1 Gehäusebauformen Termination Boards

Termination-Board für 8 Module



Abbildung 3.1 Abmessungen (B x H x T): 159 x 155 x 153 mm, Tiefe inklusive Modulbestückung

Termination-Board für 16 Module



Abbildung 3.2 Abmessungen (B x H x T): 273 x 155 x 153 mm, Tiefe inklusive Modulbestückung

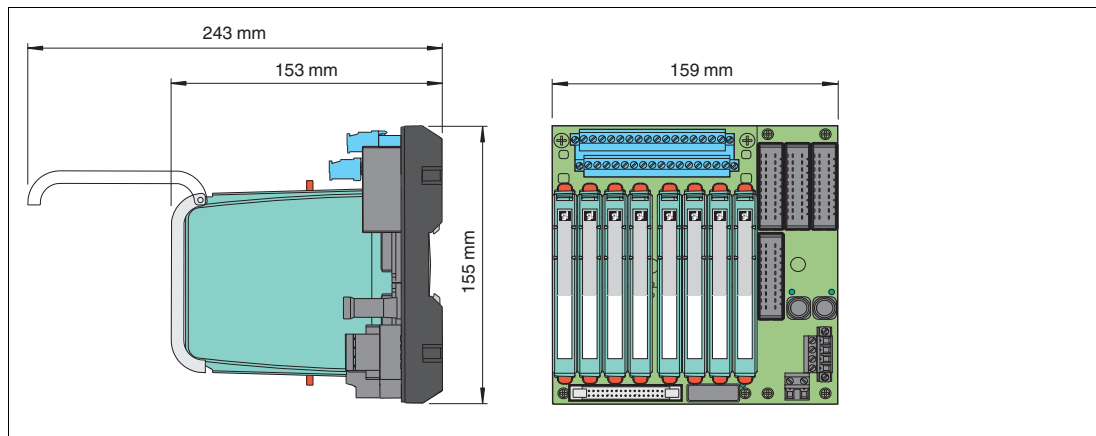

Hinweis!

Weitere Informationen finden Sie im Systemhandbuch.

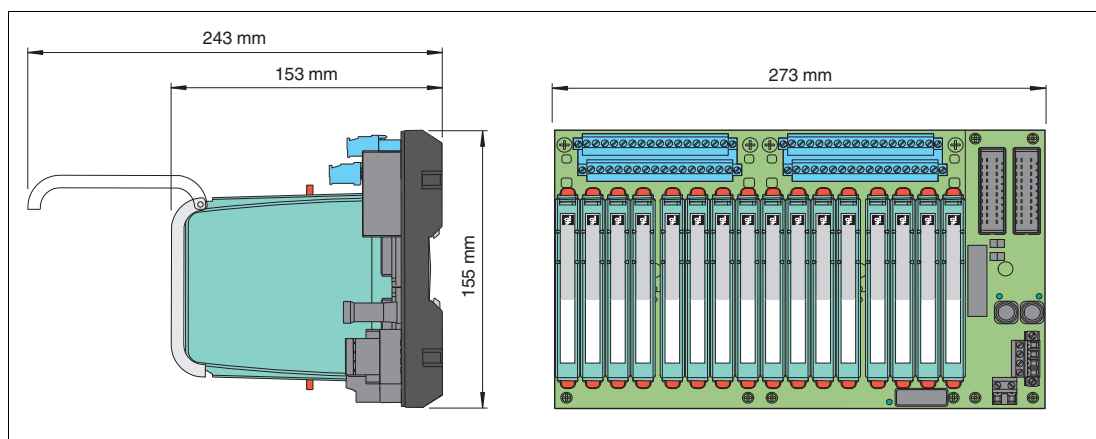
Your automation, our passion.

Explosionsschutz

- Eigensichere Barrieren
- Signaltrenner
- Feldbusinfrastruktur FieldConnex®
- Remote-I/O-Systeme
- Elektrisches Ex-Equipment
- Überdruckkapselungssysteme
- Bedien- und Beobachtungssysteme
- Mobile Computing und Kommunikation
- HART Interface Solutions
- Überspannungsschutz
- Wireless Solutions
- Füllstandsmesstechnik

Industrielle Sensoren

- Näherungsschalter
- Optoelektronische Sensoren
- Bildverarbeitung
- Ultraschallsensoren
- Drehgeber
- Positioniersysteme
- Neigungs- und Beschleunigungssensoren
- Feldbusmodule
- AS-Interface
- Identifikationssysteme
- Anzeigen und Signalverarbeitung
- Connectivity

Pepperl+Fuchs Qualität

Informieren Sie sich über unsere Qualitätspolitik:

www.pepperl-fuchs.com/qualitaet

