

Funktionale Sicherheit

**SMART-
Transmitterspeisegerät
HiD2030(SK)**

Handbuch

SIL

IEC 61508/61511



CE SIL 2 

Es gelten die Allgemeinen Lieferbedingungen für Erzeugnisse und Leistungen der Elektroindustrie, herausgegeben vom Zentralverband Elektroindustrie (ZVEI) e. V. in ihrer neuesten Fassung sowie die Ergänzungsklausel: "Erweiterter Eigentumsvorbehalt".

Weltweit

Pepperl+Fuchs-Gruppe

Lilienthalstr. 200

68307 Mannheim

Deutschland

Telefon: +49 621 776 - 0

E-Mail: info@de.pepperl-fuchs.com

<https://www.pepperl-fuchs.com>

1	Einleitung	5
1.1	Inhalt des Dokuments	5
1.2	Sicherheitsinformationen	6
1.3	Verwendete Symbole	7
2	Produktbeschreibung	8
2.1	Gültigkeit	8
2.2	Funktion	8
2.3	Schnittstellen	9
2.4	Kennzeichnung	9
2.5	Normen und Richtlinien für Funktionale Sicherheit	9
3	Planung	10
3.1	Systemstruktur	10
3.2	Annahmen	11
3.3	Sicherheitsfunktion und sicherer Zustand	12
3.4	Sicherheitskennwerte	13
3.5	Gebrauchsdauer	14
4	Montage und Installation	15
4.1	Konfiguration	15
5	Betrieb	16
5.1	Wiederholungsprüfung	16
6	Wartung und Reparatur	19
7	Abkürzungsverzeichnis	20

1 Einleitung

1.1 Inhalt des Dokuments

Dieses Dokument enthält Informationen zur Verwendung des Geräts in Anwendungen für funktionale Sicherheit. Diese Informationen benötigen Sie für den Einsatz Ihres Produkts in den zutreffenden Phasen des Produktlebenszyklus. Dazu können zählen:

- Produktidentifizierung
- Lieferung, Transport und Lagerung
- Montage und Installation
- Inbetriebnahme und Betrieb
- Instandhaltung und Reparatur
- Störungsbeseitigung
- Demontage
- Entsorgung



Hinweis!

Dieses Dokument ersetzt nicht die Betriebsanleitung.



Hinweis!

Entnehmen Sie die vollständigen Informationen zum Produkt der Betriebsanleitung und der weiteren Dokumentation im Internet unter www.pepperl-fuchs.com.

Die Dokumentation besteht aus folgenden Teilen:

- Vorliegendes Dokument
- Betriebsanleitung
- Handbuch
- Datenblatt

Zusätzlich kann die Dokumentation aus folgenden Teilen bestehen, falls zutreffend:

- EU-Baumusterprüfbescheinigung
- EU-Konformitätserklärung
- Konformitätsbescheinigung
- Zertifikate
- Control Drawings
- FMEDA-Report
- Assessment-Report
- Weitere Dokumente

Weitere Informationen zu Produkten mit funktionaler Sicherheit von Pepperl+Fuchs finden Sie im Internet unter www.pepperl-fuchs.com/sil.

1.2 Sicherheitsinformationen

Zielgruppe, Personal

Die Verantwortung hinsichtlich Planung, Montage, Inbetriebnahme, Betrieb, Instandhaltung und Demontage liegt beim Anlagenbetreiber.

Nur Fachpersonal darf die Montage, Inbetriebnahme, Betrieb, Instandhaltung und Demontage des Produkts durchführen. Das Fachpersonal muss die Betriebsanleitung und die weitere Dokumentation gelesen und verstanden haben.

Bestimmungsgemäße Verwendung

Das Gerät ist nur für eine sachgerechte und bestimmungsgemäße Verwendung zugelassen. Bei Zuwiderhandlung erlischt jegliche Garantie und Herstellerverantwortung.

Das Gerät wurde nach den einschlägigen Sicherheitsstandards entwickelt, hergestellt und geprüft.

Verwenden Sie das Gerät nur

- für die beschriebene Anwendung
- unter den angegebenen Umgebungsbedingungen
- mit Geräten, die für die Sicherheitsanwendung geeignet sind

Bestimmungswidrige Verwendung

Der Schutz von Personal und Anlage ist nicht gewährleistet, wenn das Gerät nicht entsprechend seiner bestimmungsgemäßen Verwendung eingesetzt wird.

1.3 Verwendete Symbole

Dieses Dokument enthält Symbole zur Kennzeichnung von Warnhinweisen und von informativen Hinweisen.

Warnhinweise

Sie finden Warnhinweise immer dann, wenn von Ihren Handlungen Gefahren ausgehen können. Beachten Sie unbedingt diese Warnhinweise zu Ihrer persönlichen Sicherheit sowie zur Vermeidung von Sachschäden.

Je nach Risikostufe werden die Warnhinweise in absteigender Reihenfolge wie folgt dargestellt:



Gefahr!

Dieses Symbol warnt Sie vor einer unmittelbar drohenden Gefahr.

Falls Sie diesen Warnhinweis nicht beachten, drohen Personenschäden bis hin zum Tod.



Warnung!

Dieses Symbol warnt Sie vor einer möglichen Störung oder Gefahr.

Falls Sie diesen Warnhinweis nicht beachten, können Personenschäden oder schwerste Sachschäden drohen.



Vorsicht!

Dieses Symbol warnt Sie vor einer möglichen Störung.

Falls Sie diesen Warnhinweis nicht beachten, können das Produkt oder daran angeschlossene Systeme und Anlagen gestört werden oder vollständig ausfallen.

Informative Hinweise



Hinweis!

Dieses Symbol macht auf eine wichtige Information aufmerksam.



Handlungsanweisung

Dieses Symbol markiert eine Handlungsanweisung. Sie werden zu einer Handlung oder Handlungsfolge aufgefordert.

2 Produktbeschreibung

2.1 Gültigkeit

Dieses Handbuch ist nur für Geräte mit einer Artikelnummer **größer als #70122700** gültig. Kontaktieren Sie für Informationen zu älteren Geräten Ihren Ansprechpartner von Pepperl+Fuchs.

2.2 Funktion

Allgemein

Diese Trennbarriere eignet sich für eigensichere Anwendungen.

Dem analogen Messwert können auf der explosionsgefährdeten oder auf der nicht explosionsgefährdeten Seite digitale Signale überlagert werden, die bidirektional übertragen werden.

Ein separater Fehlerbus signalisiert, wenn das Eingangssignal außerhalb des 0,2 mA ... 24 mA-Bereichs liegt. Der Fehlerzustand kann über ein Fault Indication Board überwacht werden.

Das Gerät wird auf HiD-Termination Boards montiert.

HiD2030

Das Gerät speist einen 2-Draht-SMART-Transmitter im explosionsgefährdeten Bereich und wiederholt den Strom, um eine Last im nicht explosionsgefährdeten Bereich zu betreiben. Es kann auch zusammen mit 2-Draht-Stromquellen genutzt werden.

Im nicht explosionsgefährdeten Bereich wird der Signalstrom wiederholt, um eine Last (Quelle) zu betreiben.

HiD2030SK

Das Gerät speist einen 2-Draht-SMART-Transmitter im explosionsgefährdeten Bereich und wiederholt den Strom, um eine Last im nicht explosionsgefährdeten Bereich zu betreiben. Es kann auch zusammen mit 2-Draht-Stromquellen genutzt werden.

Im nicht explosionsgefährdeten Bereich wird der Signalstrom mit einem passiven Stromausgang (Senke) wiederholt.

Hinweis!

Weitere Informationen finden Sie in den entsprechenden Datenblättern.



2.3 Schnittstellen

Das Gerät besitzt die folgenden Schnittstellen:

- Sicherheitsrelevante Schnittstellen: Eingang I, Eingang II, Ausgang I, Ausgang II
- Nicht sicherheitsrelevante Schnittstellen: separater Fehlerbus



Hinweis!

Informationen zu den entsprechenden Anschlüssen finden Sie im Datenblatt.

2.4 Kennzeichnung

Pepperl+Fuchs-Gruppe Lilienthalstraße 200, 68307 Mannheim, Deutschland

Internet: www.pepperl-fuchs.com
--

HiD2030, HiD2030SK

Bis SIL 2



Hinweis!

Wenn Sie die Sicherheitskreise in homogener Redundanz (HFT = 1) ausführen, können Sie die Geräte in Anwendungen bis SIL 3 einsetzen.

2.5 Normen und Richtlinien für Funktionale Sicherheit

Gerätespezifische Normen und Richtlinien

Funktionale Sicherheit	IEC/EN 61508, Teil 1 – 7, Ausgabe 2010: Funktionale Sicherheit sicherheitsbezogener elektrischer/elektronischer/programmierbarer elektronischer Systeme (Hersteller)
------------------------	---

Systemspezifische Normen und Richtlinien

Funktionale Sicherheit	IEC 61511-1:2016+COR1:2016+A1:2017 EN 61511-1:2017+A1:2017 Funktionale Sicherheit – Sicherheitstechnische Systeme für die Prozessindustrie (Anwender)
------------------------	---

3 Planung

3.1 Systemstruktur

3.1.1 Low Demand Mode (Betriebsart mit niedriger Anforderungsrate)

Für Anwendungen, bei denen zwei separate Steuer- oder Regelkreise für den normalen Betrieb und für den sicherheitstechnischen Betrieb realisiert werden, wird in der Regel eine Anforderungsrate für den Sicherheitskreis von weniger als einmal im Jahr angenommen.

Prüfen Sie die folgenden relevanten Sicherheitsparameter:

- den PFD_{avg} -Wert (Average Probability of dangerous Failure on Demand (mittlere Wahrscheinlichkeit eines gefahrbringenden Ausfalls bei Anforderung)) und den T_1 -Wert (Wiederholungsprüfungs-Intervall, das den PFD_{avg} -Wert direkt beeinflusst)
- den SFF-Wert (Safe Failure Fraction (Anteil sicherer Ausfälle))
- die HFT-Architektur (Hardware Fault Tolerance (Hardware-Fehlertoleranz))

3.1.2 High Demand oder Continuous Mode (Betriebsart mit hoher Anforderungsrate oder kontinuierlicher Anforderung)

Für Anwendungen, bei denen nur ein Sicherheitskreis realisiert wird, der den normalen Betrieb und den sicherheitsbezogenen Betrieb kombiniert, wird in der Regel eine Anforderungsrate für diesen Sicherheitskreis von mehr als einmal im Jahr angenommen.

Prüfen Sie die folgenden relevanten Sicherheitsparameter:

- den PFH-Wert (Probability of dangerous Failure per Hour (Wahrscheinlichkeit eines gefahrbringenden Ausfalls pro Stunde))
- die Fehlerreaktionszeit des Sicherheitssystems
- den SFF-Wert (Safe Failure Fraction (Anteil sicherer Ausfälle))
- die HFT-Architektur (Hardware Fault Tolerance (Hardware-Fehlertoleranz))

3.1.3 Anteil sicherer Ausfälle (SFF, Safe Failure Fraction)

Der Anteil sicherer Ausfälle beschreibt das Verhältnis von sicheren Ausfällen und erkannten gefährlichen Ausfällen zur Gesamtausfallrate.

$$SFF = (\lambda_s + \lambda_{dd}) / (\lambda_s + \lambda_{dd} + \lambda_{du})$$

Der Anteil sicherer Ausfälle ist nach IEC/EN 61508 nur für Elemente oder (Teil-)Systeme in einem vollständigen Sicherheitskreis relevant. Das betrachtete Gerät ist immer Teil eines Sicherheitskreises, gilt aber nicht als vollständiges Element oder Teilsystem.

Für die Berechnung des SIL-Levels eines Sicherheitskreises ist es erforderlich, den Anteil sicherer Ausfälle der Elemente und der Teilsysteme zu bewerten und nicht nur die eines einzelnen Geräts.

Trotzdem wird der SFF-Wert des Geräts in diesem Dokument zur Referenz angegeben.

3.2 Annahmen

Während der FMEDA wurden folgende Annahmen getroffen:

- Zur Sicherheitsfunktion zählen nur ein Eingang und ein Ausgang.
- Die Ausfallrate basiert auf dem Siemens-Standard SN 29500.
- Die Ausfallraten sind konstant, Verschleiß wird nicht berücksichtigt.
- Die Ausfallraten der externen Stromversorgung sind nicht enthalten.
- Das sicherheitsbezogene Gerät gilt als Gerät des Typs **A** mit einer Hardware-Fehlertoleranz von **0**.
- Das Gerät wird unter durchschnittlichen industriellen Umgebungsbedingungen eingesetzt, die vergleichbar sind mit der Klassifizierung "Stationär montiert" nach MIL-HDBK-217F.

Alternativ dürfen im Industriebereich typische Betriebsbedingungen vergleichbar mit IEC/EN 60654-1 Klasse C mit einer Durchschnittstemperatur von 40 °C über einen langen Zeitraum angenommen werden. Für eine Durchschnittstemperatur von 60 °C müssen die Ausfallraten mit dem auf Erfahrungswerten basierenden Faktor 2,5 multipliziert werden. Ein ähnlicher Faktor muss verwendet werden, falls häufige Temperaturschwankungen zu erwarten sind.

- Beachten Sie bei der Verwendung der HART-Funktion, dass das HART-Signal ein Analogsignal auf der Signalleitung überlagert. Für langsam abtastende Systeme (typisch < 25 Abtastungen/s) ist das vernachlässigbar. Benutzen Sie im Zweifel HART-Filter am Analogeingang des empfangenden Geräts.
- Das Anwendungsprogramm in der speicherprogrammierbaren Steuerung (SPS) ist für die Erkennung von Ausfällen durch Unter- und Überschreitung des Wertebereiches konfiguriert.
- Der Fehlerbus wird in der FMEDA und in den Berechnungen nicht berücksichtigt.

SIL 2-Anwendung

- Um einen SIL-Sicherheitskreis für den definierten SIL aufzubauen, wird beispielhaft angenommen, dass dieses Gerät 10 % des verfügbaren Budgets für PFD_{avg}/PFH nutzt.
- Da der Sicherheitskreis über eine Hardware-Fehlertoleranz von **0** verfügt und es sich um ein Gerät des Typs **A** handelt, muss der SFF-Wert nach Tabelle 2 in IEC/EN 61508-2 für SIL 2-(Teil-)Systeme über 60 % liegen.

3.3 Sicherheitsfunktion und sicherer Zustand

Sicherer Zustand

Der sichere Zustand hängt vom Grenzwert in der betreffenden Anwendung ab.

Sicherheitsfunktion

Das Gerät überträgt analoge Signale vom Eingang zum Ausgang mit einer Abweichung von weniger als 2 %.

Werte außerhalb des Bereichs der Ausgangssignale zeigen einen Fehler in der Peripherie oder innerhalb des Geräts und einen gefährbringenden erkannten Ausfall an.

Der gültige Bereich ist

- 3,6 mA ... 21 mA für Stromausgänge und
- 0,9 V ... 5,25 V für Spannungsausgänge.

Eingangssignale	Ausgangssignale
0/4 mA ... 20 mA	0/4 mA ... 20 mA
0/4 mA ... 20 mA	0/1 V ... 5 V

Tabelle 3.1

Einstellung der DIP-Schalter für HiD2030

Die Ausgänge können konfiguriert werden als:

- Stromausgang 4 mA ... 20 mA
- Spannungsausgang 1 V ... 5 V

Ausgang	CH 2		CH 1	
	SW1	SW2	SW3	SW4
4 mA ... 20 mA	OFF	OFF	OFF	OFF
1 V ... 5 V	ON	ON	ON	ON

Tabelle 3.2

Einstellung der DIP-Schalter für HiD2030SK

Eine Benutzerkonfiguration dieses Gerätes ist nicht möglich.

Leitungsfehlerüberwachung

Die Leitungsfehlerüberwachung ist immer aktiv. Die Leitungsfehlerüberwachung kann nicht deaktiviert werden.



Hinweis!

Der separate Fehlerbus ist nicht sicherheitsrelevant.

Reaktionszeit

Die Reaktionszeit für alle Sicherheitsfunktionen ist < 10 ms.



Hinweis!

Weitere Informationen finden Sie in den entsprechenden Datenblättern.

3.4 Sicherheitskennwerte

Parameter	Kennwerte
Beurteilungstyp und Dokumentation	vollständige Beurteilung
Gerätetyp	A
Betriebsart	Low Demand Mode oder High Demand Mode
HFT	0
SIL	2
SC	3
Sicherheitsfunktion	Übertragung der Analogsignale
λ_s^1	109 FIT
λ_{dd}	68 FIT
λ_{du}	51,9 FIT
$\lambda_{total} \text{ (safety function)}^1$	229 FIT
$\lambda_{not \text{ part}}$	182 FIT
SFF ¹	77,35 %
MTBF ²	190 Jahre
PFH	$5,19 \times 10^{-8}$ 1/h
PTC	100 %
PFD _{avg} für T ₁ = 1 Jahr	$2,27 \times 10^{-4}$
PFD _{avg} für T ₁ = 2 Jahre	$4,54 \times 10^{-4}$
PFD _{avg} für T ₁ = 5 Jahre	$1,14 \times 10^{-3}$
Fehlerreaktionszeit ³	< 10 ms

Tabelle 3.3

¹ "Ausfälle ohne Auswirkung" beeinflussen nicht die Sicherheitsfunktion und sind deshalb nicht in der SFF und in den Sicherheitskennwerten der Sicherheitsfunktion enthalten.

² nach SN29500. Dieser Wert enthält Ausfälle, die nicht Teil der Sicherheitsfunktion sind/MTTR = 8 h. Dieser Wert ist für eine Sicherheitsfunktion des Geräts berechnet.

³ Zeit zwischen Fehlererkennung und Fehlerreaktion

1. Die Sicherheitskennwerte wie PFD, PFH, SFF, HFT und T₁ wurden dem FMEDA-Bericht entnommen. Beachten Sie, dass PFD und T₁ voneinander abhängig sind.

Die Funktion der Geräte muss innerhalb des Wiederholungsprüfungs-Intervalls (T₁) überprüft werden.

3.5 Gebrauchsdauer

Obwohl, basierend auf einer probabilistischen Schätzung, eine konstante Ausfallrate angenommen wird, gilt diese nur unter der Voraussetzung, dass die Gebrauchsdauer der Bauteile nicht überschritten wird. Das Ergebnis dieser probabilistischen Schätzung ist nur bis zum Erreichen der Gebrauchsdauer gültig, da die Wahrscheinlichkeit eines Ausfalls danach signifikant zunimmt. Diese Gebrauchsdauer hängt in hohem Maße vom Bauteil selbst und dessen Betriebsbedingungen ab – insbesondere von der Temperatur. Beispielsweise können Elektrolyt-Kondensatoren sehr empfindlich auf die Betriebstemperatur reagieren.

Diese Annahme einer konstanten Ausfallrate basiert auf dem Verlauf einer Badewannenkurve, welcher für elektronische Bauteile typisch ist.

Daher ist es verständlich, dass diese Ausfallberechnung nur für Bauteile gilt, die diesen konstanten Bereich aufweisen, und dass die Gültigkeit der Berechnung auf die Gebrauchsdauer jedes Bauteils beschränkt ist.

Es wird angenommen, dass frühe Ausfälle zum Großteil während der Installation festgestellt werden und dass daher eine konstante Ausfallrate während der Gebrauchsdauer gilt.

Jedoch sollte sich nach IEC/EN 61508-2 die Annahme einer Gebrauchsdauer an allgemeingültigen Erfahrungswerten orientieren. Die Erfahrung zeigt, dass die Gebrauchsdauer oft in einem Bereich zwischen 8 und 12 Jahren liegt.

Nach DIN EN 61508-2:2011 Anmerkung N3 können geeignete Maßnahmen des Herstellers und des Anlagenbetreibers die Gebrauchsdauer verlängern.

Unserer Erfahrung nach kann die Gebrauchsdauer eines Produkts von Pepperl+Fuchs länger sein, wenn die Umgebungsbedingungen eine lange Gebrauchsdauer unterstützen, z. B. wenn die Umgebungstemperatur deutlich unter 60 °C liegt.

Beachten Sie, dass sich die Gebrauchsdauer auf die (konstante) Ausfallrate des Geräts bezieht. Die tatsächliche Lebensdauer kann höher sein.

Die geschätzte Gebrauchsdauer liegt über der vom Gesetzgeber vorgeschriebenen Zeitdauer für Gewährleistung oder über der Zeitdauer für Garantieleistungen des Herstellers. Daraus leitet sich aber keine Verlängerung der Gewährleistung oder von Garantieleistungen ab. Das Nichterreichen der geschätzten Gebrauchsdauer ist kein Sachmangel.

4 Montage und Installation



Gerät montieren und installieren

1. Beachten Sie die Sicherheitshinweise in der Betriebsanleitung.
2. Beachten Sie die Informationen im Handbuch.
3. Beachten Sie die Anforderungen an den Sicherheitskreis.
4. Schließen Sie das Gerät ausschließlich an Geräte an, die für die Sicherheitsanwendung geeignet sind.
5. Prüfen Sie die Sicherheitsfunktion, um das erwartete Verhalten des Ausgangs sicherzustellen.

4.1 Konfiguration



Gerät konfigurieren

Das Gerät wird über DIP-Schalter konfiguriert. Die DIP-Schalter zur Einstellung der Sicherheitsfunktionen befinden sich an der Seite des Geräts.

1. Schalten Sie das Gerät spannungsfrei, bevor Sie das Gerät konfigurieren.
2. Entnehmen Sie das Gerät.
3. Konfigurieren Sie das Gerät für die erforderliche Sicherheitsfunktion über die DIP-Schalter, siehe Kapitel 3.3.
4. Sichern Sie die DIP-Schalter gegen unbeabsichtigtes Verstellen.
5. Montieren Sie das Gerät.
6. Schließen Sie das Gerät wieder an.



Hinweis!

Weitere Informationen finden Sie in den entsprechenden Datenblättern.

5 Betrieb



Gefahr!

Lebensgefahr durch fehlende Sicherheitsfunktion

Wenn der Sicherheitskreis außer Betrieb genommen wird, ist die Sicherheitsfunktion nicht mehr gewährleistet.

- Deaktivieren Sie nicht das Gerät.
- Umgehen Sie nicht die Sicherheitsfunktion.
- Reparieren, verändern oder manipulieren Sie nicht das Gerät.



Gerät betreiben

1. Beachten Sie die Sicherheitshinweise in der Betriebsanleitung.
2. Beachten Sie die Informationen im Handbuch.
3. Verwenden Sie das Gerät ausschließlich mit Geräten, die für die Sicherheitsanwendung geeignet sind.
4. Beheben Sie alle auftretenden sicheren Ausfälle innerhalb von 8 Stunden. Treffen Sie Maßnahmen, um die Sicherheitsfunktion zu erhalten, während das Gerät repariert wird.

5.1 Wiederholungsprüfung

Dieser Abschnitt beschreibt einen möglichen Ablauf einer Wiederholungsprüfung. Der Anwender ist nicht an diesen Vorschlag gebunden. Der Anwender darf auch andere Konzepte mit einer individuellen Ermittlung der jeweiligen Wirksamkeit wählen, z. B. Konzepte nach NA106:2018.

Führen Sie eine Wiederholungsprüfung nach IEC/EN 61508-2 durch, um potenziell gefährliche Ausfälle zu entdecken, die sonst nicht erkannt werden.

Prüfen Sie die Funktion des Teilsystems in periodischen Zeitabständen in Abhängigkeit von der angewendeten PFD_{avg} in Übereinstimmung mit den Sicherheitskennwerten. Siehe Kapitel 3.4.

Der Anlagenbetreiber ist verantwortlich, die Art der Wiederholungsprüfung und den Zeitabstand zwischen den Wiederholungsprüfungen zu definieren.

Mit den folgenden Anweisungen kann eine Wiederholungsprüfung durchgeführt werden, die alle möglichen gefährlichen Fehler aufdeckt (Diagnosedeckungsgrad 100 %).

Benötigte Ausrüstung:

- Digitales Multimeter mit einer Genauigkeit von 0,1 %
Verwenden Sie für die Wiederholungsprüfung der eigensicheren Seite des Geräts ein spezielles digitales Multimeter für eigensichere Stromkreise.
Eigensichere Stromkreise, die mit nicht eigensicheren Stromkreisen betrieben wurden, dürfen danach nicht mehr als eigensichere Stromkreise eingesetzt werden.
- Versorgung eingestellt auf Nennspannung 24 V DC
- Für HiD2030SK: Versorgung 24 V DC und Leitungswiderstand 250 Ω /1 W
- Prozess-Kalibrator mit Stromquellen- und Stromsenkenfunktion mit einer Genauigkeit besser als 20 μ A



Ablauf der Wiederholungsprüfung

1. Nehmen Sie den gesamten Sicherheitskreis außer Betrieb. Schützen Sie die Anwendung durch andere Maßnahmen.
2. Bauen Sie einen Testaufbau auf, siehe Abbildungen unten.
3. Testen Sie alle Kanäle des Geräts. Überprüfen Sie die Strom- und Spannungswerte entsprechend der Tabelle unten.
4. Setzen Sie das Gerät nach der Prüfung auf die ursprünglichen Einstellungen zurück.

Gesetzter Eingangswert (mA)	Vorgeschriebene Messpunkte	
	Ausgangswert (mA)	Ausgangswert (V)
20,0	20,0 ± 0,4	5,0 ± 0,1
12,0	12,0 ± 0,4	3,0 ± 0,1
4,0	4,0 ± 0,4	1,0 ± 0,1
23,0	23,0 ± 0,4	5,75 ± 0,1
0	< 0,2	< 0,05

Tabelle 5.1 Auszuführende Schritte der Wiederholungsprüfung



Abbildung 5.1 Aufbau Wiederholungsprüfung für HiD2030



Abbildung 5.2 Aufbau Wiederholungsprüfung für HiD2030SK

6 **Wartung und Reparatur**

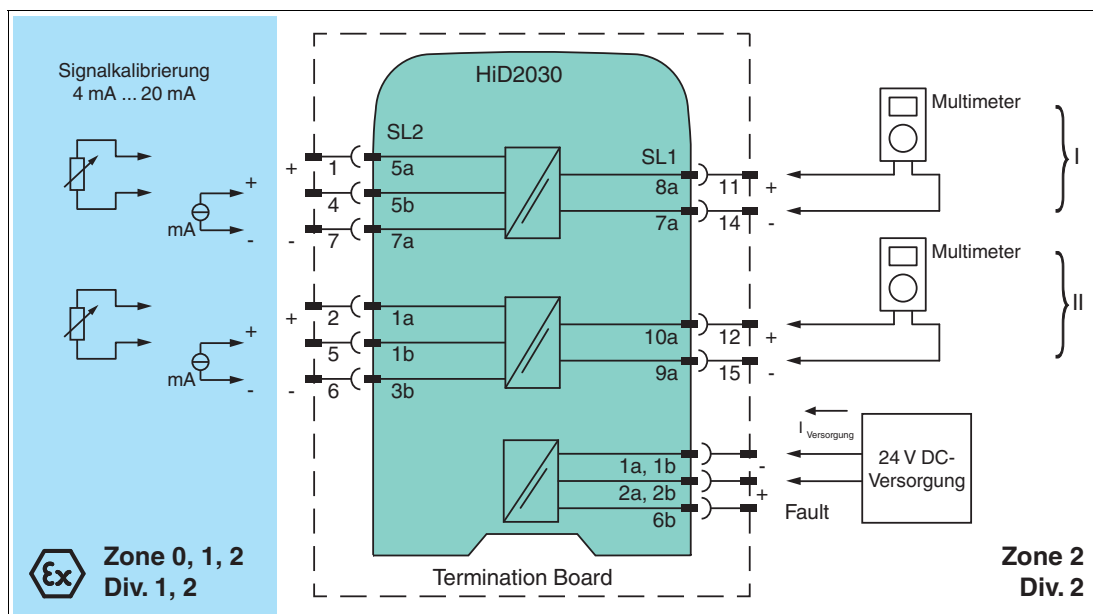

Gefahr!

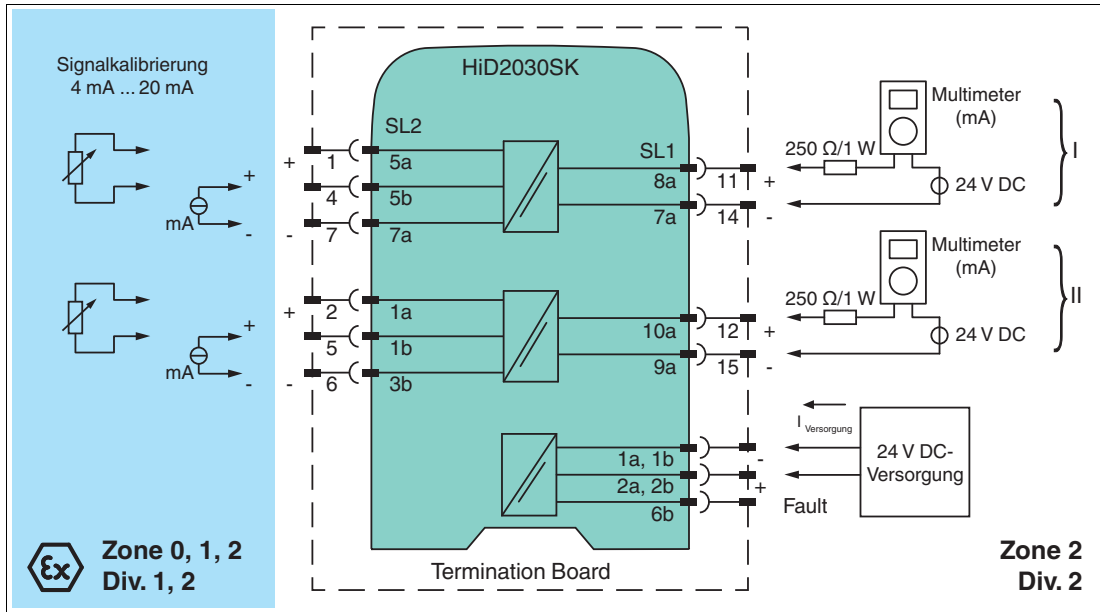
Lebensgefahr durch fehlende Sicherheitsfunktion

Veränderungen am Gerät oder ein Defekt des Geräts können zum Ausfall des Geräts führen. Die Funktion des Geräts und des Sicherheitskreises ist nicht mehr gewährleistet.

Reparieren, verändern oder manipulieren Sie nicht das Gerät.



Gerät warten, reparieren oder austauschen

Im Fall einer Wartung, Reparatur oder eines Austausches des Geräts gehen Sie wie folgt vor:

1. Erstellen Sie geeignete Wartungspläne für die regelmäßige Wartung des Sicherheitskreises.
2. Während das Gerät gewartet, repariert oder ausgetauscht wird, funktioniert die Sicherheitsfunktion nicht.
Treffen Sie geeignete Maßnahmen, um Personal und Betriebsmittel zu schützen, während die Sicherheitsfunktion nicht verfügbar ist.
Sichern Sie die Anwendung gegen versehentliches Wiedereinschalten.
3. Reparieren Sie kein defektes Gerät. Lassen Sie das Gerät immer durch den Hersteller reparieren.
4. Ersetzen Sie das Gerät im Fall eines Defekts immer durch ein Originalgerät.



Geräteausfall melden

Falls Sie das Gerät in einem Sicherheitskreis nach IEC/EN 61508 verwenden, ist es erforderlich, den Gerätehersteller über mögliche systematische Ausfälle zu informieren.

Melden Sie alle Ausfälle der Sicherheitsfunktion, die auf eine Funktionseinschränkung oder einen Funktionsverlust des Gerätes zurückzuführen sind – speziell bei möglichen gefahrbringenden Ausfällen.

Kontaktieren Sie in diesem Fall Ihren lokalen Vertriebspartner oder die technische Vertriebsunterstützung (Serviceline) von Pepperl+Fuchs.

Es ist nicht notwendig, Ausfälle der Sicherheitsfunktion zu melden, die auf äußere Einflüsse oder Beschädigungen zurückzuführen sind.

7 Abkürzungsverzeichnis

ESD	Emergency Shutdown (Notabschaltung)
FIT	Failure In Time (Ausfälle pro Zeit) in 10^{-9} 1/h
FMEDA	Failure Mode, Effects, and Diagnostics Analysis (Ausfallarten-, Ausfalleinfluss- und Ausfallaufdeckungsanalyse)
λ_s	Wahrscheinlichkeit eines sicheren Ausfalls
λ_{dd}	Wahrscheinlichkeit eines gefahrbringenden erkannten Ausfalls
λ_{du}	Wahrscheinlichkeit eines gefahrbringenden unerkannten Ausfalls
$\lambda_{no\ effect}$	Wahrscheinlichkeit von Ausfällen von Bauteilen im Sicherheitskreis, die keine Auswirkung auf die Sicherheitsfunktion haben.
$\lambda_{not\ part}$	Wahrscheinlichkeit von Ausfällen von Bauteilen, die nicht zum Sicherheitskreis gehören
$\lambda_{total\ (safety\ function)}$	Wahrscheinlichkeit von Ausfällen von Bauteilen, die zum Sicherheitskreis gehören
HFT	Hardware Fault Tolerance (Hardware-Fehlertoleranz)
MTBF	Mean Time Between Failures (mittlere Betriebsdauer zwischen Ausfällen)
MTTR	Mean Time To Restoration (mittlere Dauer bis zur Wiederherstellung)
PF_D_{avg}	Average Probability of dangerous Failure on Demand (mittlere Wahrscheinlichkeit eines gefahrbringenden Ausfalls bei Anforderung)
PFH	Average frequency of dangerous failure per hour (mittlere Häufigkeit eines gefahrbringenden Ausfalls pro Stunde)
PLS	Prozessleitsystem
PTC	Proof Test Coverage (relativer Anteil der aufgedeckten Fehler)
SC	Systematic Capability (systematische Eignung)
SFF	Safe Failure Fraction (Anteil sicherer Ausfälle)
SIF	Safety Instrumented Function (sicherheitstechnische Funktion)
SIL	Safety Integrity Level (Sicherheits-Integritätslevel)
SIS	Safety Instrumented System (sicherheitstechnisches System)
SPS	speicherprogrammierbare Steuerung
T₁	Proof Test Interval (Wiederholungsprüfungs-Intervall)

Your automation, our passion.

Explosionsschutz

- Eigensichere Barrieren
- Signaltrenner
- Feldbusinfrastruktur FieldConnex®
- Remote-I/O-Systeme
- Elektrisches Ex-Equipment
- Überdruckkapselungssysteme
- Bedien- und Beobachtungssysteme
- Mobile Computing und Kommunikation
- HART Interface Solutions
- Überspannungsschutz
- Wireless Solutions
- Füllstandsmesstechnik

Industrielle Sensoren

- Näherungsschalter
- Optoelektronische Sensoren
- Bildverarbeitung
- Ultraschallsensoren
- Drehgeber
- Positioniersysteme
- Neigungs- und Beschleunigungssensoren
- Feldbusmodule
- AS-Interface
- Identifikationssysteme
- Anzeigen und Signalverarbeitung
- Connectivity

Pepperl+Fuchs Qualität

Informieren Sie sich über unsere Qualitätspolitik:

www.pepperl-fuchs.com/qualitaet

