

ECHO-D

Sicherheit

Dieses Gerät darf nur von geschultem, qualifiziertem Personal installiert und gewartet werden. Beachten Sie die Safety-Anforderungen in EN 60950-1. Betreiben Sie den Sensor nur mit einer SELV-Versorgung mit einer begrenzten Ausgangsleistung von bis zu 100 W. Verwenden Sie beispielsweise eine T2,5-A-Sicherung, um den Leistungsumsatz zuverlässig zu begrenzen.

Beachten Sie die Vorsichtsmaßnahmen zur elektrostatischen Entladung beim Umgang mit empfindlichen Komponenten.

Beschreibung

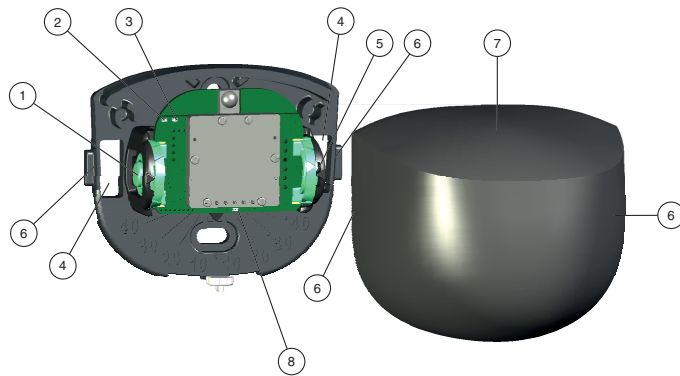

- 1 Drucktaster, links: -
- 2 Drucktaster und Erkennungsanzeige: LED grün
- 3 Drucktasteranzeige: LED gelb
- 4 Kabeleinführung (Standard)
- 5 Drucktaster, rechts: +
- 6 Seitliche Kabeleinführung (optional)
- 7 Abdeckung
- 8 Erkennung: LED grün

Anwendung

Installationshinweise für Doppelflügeltür

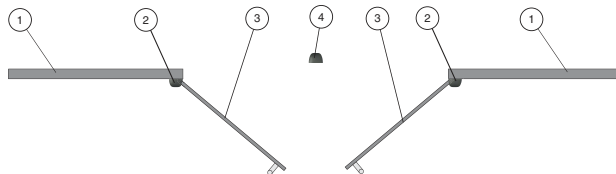

- 1 Wand
- 2 ECHO-D (eng)
- 3 Tür
- 4 ECHO-D

Montieren Sie den Sensor (2) in Richtung des sich öffnenden Türblatts direkt über dem Scharnier. Verwenden Sie vorzugsweise ECHO-D **eng** an der Bandseite. Der Sensor ist leicht zur Tür geneigt, ca. 20 Grad.

Aktivieren Sie die Querverkehrsausblendung, um sicherzustellen, dass das bewegliche Türblatt unterdrückt wird.

Es gibt keine Einschränkungen für den Sensor (4), der von der Tür weg zeigt.

Installationshinweise für die Installation im Freien oder in der Nähe von Leuchtstofflampen

Schalten Sie die Störfestigkeit ein, um Einflüsse von Regen, Vibrationen und Leuchtstofflampen zu unterdrücken.

Installationshinweise für die Unterdrückung von Querverkehr

Neigen Sie den Sensor um 30° ... 45°.

Entfernen der Abdeckung

Vor der Wandmontage



Nach der Wandmontage



Installation

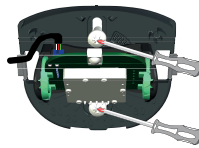
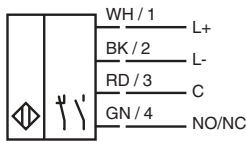

1. Führen Sie nun das Kabel ein.
2. Brechen Sie bei Bedarf die seitliche Kabeleinführung ab.
3. Befestigen Sie das Gerät mit den mitgelieferten Schrauben.
4. Stellen Sie das Gerät auf den gewünschten vertikalen und horizontalen Winkel ein.
5. Schließen Sie das Kabel an die Anschlussklemme an.

Mechanische Justage

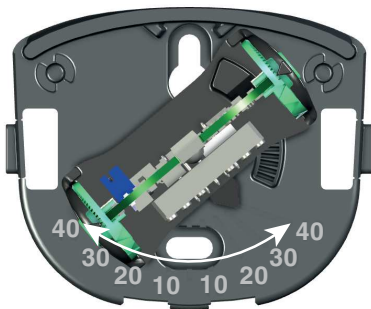

Drehwinkel: -40° bis +40° in 5°-Schritten

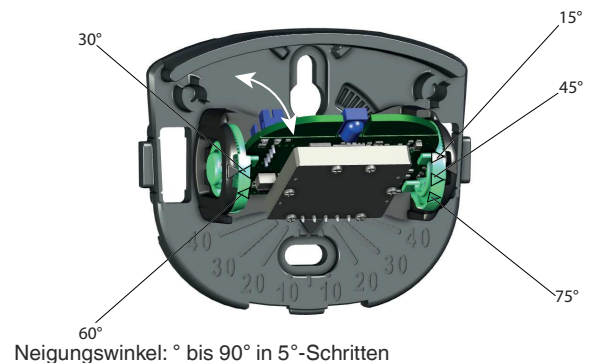

Neigungswinkel: ° bis 90° in 5°-Schritten

Größe des Erkennungsbereichs bei 2,2 m Montagehöhe mit einem Neigungswinkel von 30°



- ECHO-D**
- Breite: 4,5 m
 - Tiefe: 2 m



- ECHO-D eng**
- Breite: 2 m
 - Tiefe: 4 m

Technische Daten

Allgemeine Daten	
Betriebsfrequenz	24,15 bis 24,25 GHz K-Band
Strahlungsleistung des Senders (EIRP)	< 20 dBm
Elektrische Daten	
Betriebsspannung	12 bis 24 V DC ±10 %
Leerlaufstrom	≤55 mA bei 24 V DC
Leistungsaufnahme	≤1,32 W
Ausgang	
Signalausgang	Halbleiterrelais
Schaltspannung	max. 28 V AC / 36 V DC
Schaltstrom	max. 0,1 V AC / 0,1 V DC
Haltezeit	1,5 s / 3 s
Zulassungen und Zertifikate	
CE-Konformität	2014/53/EU Dieses Gerät darf in allen Ländern der Europäischen Union betrieben werden. In anderen Ländern sind die zutreffenden nationalen Bestimmungen zu beachten.
CCC-Zulassung	CCC-Zulassung/-Kennzeichnung nicht erforderlich für Produkte mit einer Nennspannung ≤36 V.
Umgebungsbedingungen	
Betriebstemperatur	-20 bis 55 °C (-4 bis 131 °F)

Mechanische Daten

Montagehöhe	max. 4 m
Schutzart	IP54
Gewicht	ca. 70 g
Abmessungen	75 mm x 64 mm x 50 mm

Inbetriebnahme

Wenn die Betriebsspannung angelegt wird, startet der Sensor. Die gelbe und grüne LED blinken für ca. 8 s. Der Sensor ist betriebsbereit.



Hinweis

Wenn die folgenden Einstellungen gelten, wird die Richtungserkennung auf **nur Annäherung** eingestellt:

- Richtungserkennung: Annäherung und Entfernung
- Querverkehrsausblendung: ein

Inbetriebnahme über RADAR RC

Wir empfehlen die Verwendung der Fernbedienung, um den Sensor komfortabel parametrieren zu können.

Parametrierungsmodus

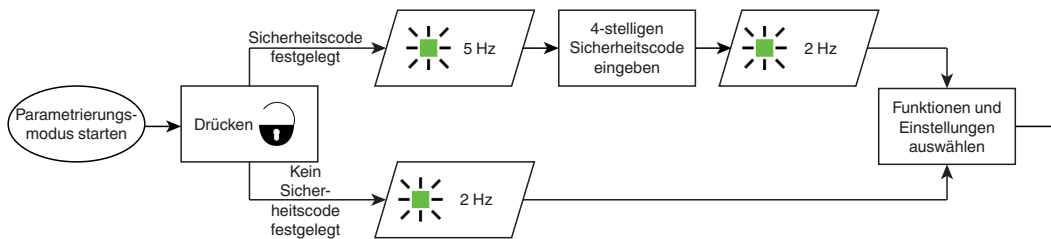

Einstellung der Größe des Erkennungsbereichs

	→ Legende	→ ① ... ⑨
Empfindlichkeit	SENS	1 = kleiner Erkennungsbereich bis 9 = großer Erkennungsbereich Standard: 7

Auswählen von Funktionen und Einstellen des Einstellbereichs

	→ Legende	→ ①	②	③	④
Relais-Schalttyp	OUT	Relais Schließer	Relais Öffner	offen	geschlossen
Haltezeit	TIME	1,5 s	3 s		
Störfestigkeit	IMM	normal	hoch		
Richtungserkennung	DIR	Annäherung und Entfernung	nur Annäherung		
Querverkehrsausblendung	SUPP	Aus	Montagehöhe <2,5 m	Montagehöhe 2,5 m bis 3,5 m	Montagehöhe >3,5 m
Slow-Motion-Betriebsart	STEP	aktiviert	deaktiviert		

fett = Werkseinstellung

Zurücksetzen auf Werkseinstellungen

	→ Legende	→ ⑨
Werkseinstellung	SET	Sensor wird auf Werkseinstellungen zurückgesetzt.

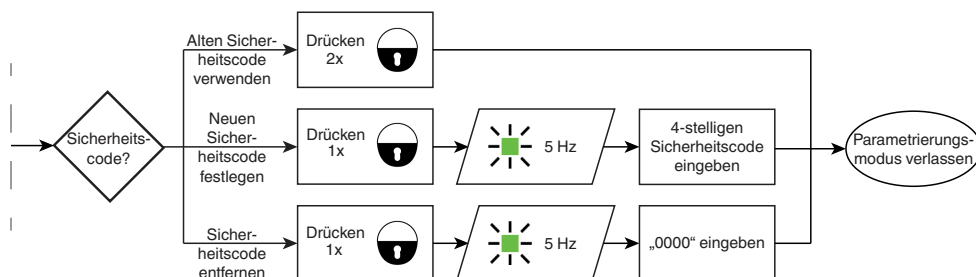

Weitere Informationen finden Sie im Abschnitt „Allgemeine Hinweise zu Produktinformationen von Pepperl+Fuchs“.



Tipp

Überprüfen Sie die Geräteeinstellungen durch Abschreiten des Sensorbereichs.

Inbetriebnahme über Drucktaster

Verwenden Sie die Drucktaster „+“ und „-“, um die Größe des Erkennungsbereichs und den Menüwert einzustellen.

Handlung / Ergebnis		LED grün (Modus)	LED gelb (Wert)	LED grün (Erkennung)
Einstellung der Größe des Erkennungsbereichs				
Einstellmodus 1	Drücken Sie „+“ ODER „-“	Die gelbe LED zeigt den Wert der Funktion an. 1 = kleiner Erkennungsbereich bis 9 = großer Erkennungsbereich	■ = AUS 1x bis 9x Standard: 7x	■ = Erkennung

Handlung / Ergebnis		LED grün (Modus)	LED gelb (Wert)	LED grün (Erkennung)			
Programmiermodus öffnen							
Einstellmodus 1	Drücken Sie „+“ UND „-“ (<5 s)	Die grün und gelb blinkende LED zeigt an, dass der Programmiermodus aktiviert ist.	1x bis 6x	1x bis 4x	■ = AUS		
Einstellen des Menüs und Einstellen des Werts							
Einstellmodus 1	Drücken Sie „+“ UND „-“	Das nächstfolgende Menü wird angewählt. Erneutes Drücken nach dem letzten Menü beendet den Programmiermodus.	Siehe Tabelle „Menü und Werte“ unten		■ = AUS		
Einstellmodus 1	Drücken Sie „+“ ODER „-“	Wird der Maximal- oder Minimalwert erreicht, blinkt die gelbe LED.			■ = AUS		
Menü und Werte			1x	2x	3x	4x	■ = AUS
Menü 1	Relais-Schalttyp	1x	Relais Schließer	Relais Öffner	offen	geschlossen	
Menü 2	Haltezeit	2x	1,5 s	3 s			
Menü 3	Störfestigkeit	3x	normal	hoch			
Menü 4	Richtungserkennung	4x	Annäherung und Entfernung	nur Annäherung			
Menü 5	Querverkehrsausblendung	5x	Aus	Montagehöhe <2,5 m	Montagehöhe 2,5 m bis 3,5 m	Montagehöhe <4 m	
Menü 6	Slow-Motion-Betriebsart	6x	aktiviert	deaktiviert			
Beenden des Parametriermodus							
Einstellmodus 2	Drücken Sie „+“ UND „-“ nach dem letzten Menü. Keine Aktion für 60 s	Der Sensor speichert die zuletzt eingegebenen Werte und kehrt in den Normalbetrieb zurück.	■ = AUS	■ = AUS			■ = Erkennung

Handlung / Ergebnis		LED grün (Modus)	LED gelb (Wert)	LED grün (Erkennung)
Zurücksetzen auf Werkseinstellungen				
Einstellmodus 3	Drücken Sie „+“ UND „-“ (>5 s)	Sensor wird auf Werkseinstellungen zurückgesetzt	Die LEDs werden nacheinander ein- und ausgeschaltet.	

fett = Werkseinstellung