

### IUA-F860-FR\* Montageanleitung

#### Montage

Die Antenne ist für die Montage im Außenbereich konzipiert. Zur Montage an einer VESA-Halterung befinden sich auf der Gehäuserückseite vier Löcher für M5-Schrauben. Die verwendeten Schrauben sollten eine Einschraubtiefe von maximal 12 mm aufweisen. Für einen Sekundärschutz kann die Antenne mit einer Ringschraube gesichert werden, siehe Abb. 1. Fixieren Sie die Ringschraube mit Schraubensicherungslack. Sichern Sie die Antenne z.B. einem Drahtseil.

Passendes Zubehör finden Sie unter [Pepperl-Fuchs.com](http://Pepperl-Fuchs.com)



#### Warnung!

Schäden, Leistungseinbußen

Der Biegeradius des Antennenkabels von 22 mm statisch und 44 mm dynamisch darf nicht überschritten werden, um Schäden und Verringerungen der Antennenleistung zu vermeiden.

Um die volle Schutzklasse zu erhalten und Leistungseinbußen der Antenne zu verhindern, darf das Druckausgleichselement auf keinen Fall beschädigt werden.

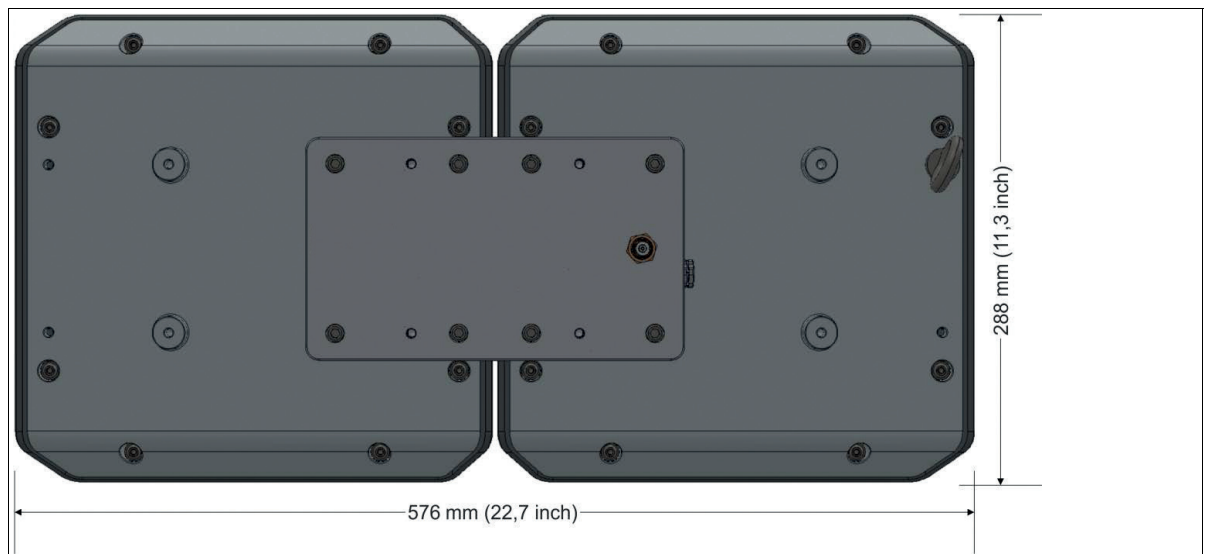

Abbildung 1 Rückansicht

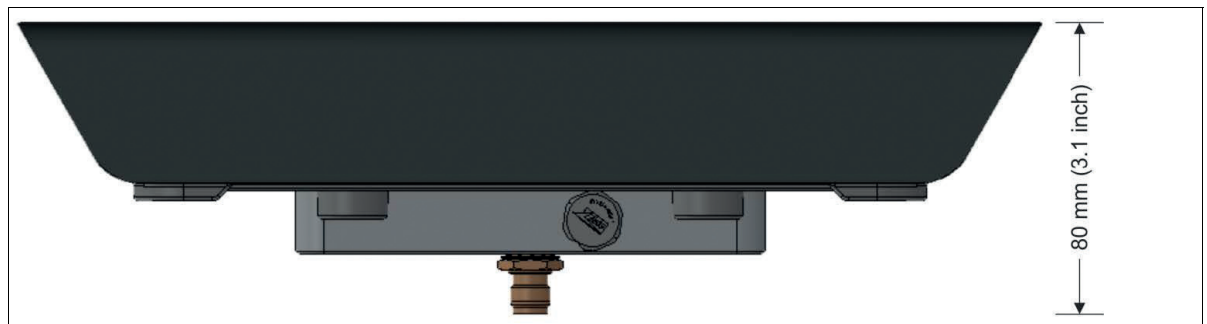

Abbildung 2 Seitenansicht