



Montagehilfe MH 04-3505



- Geeignet für die Baureihen FP und F42

Montagehilfe für FP- und F42-Sensoren

Funktion

Die Montagehilfe MH 04-3505 vereinfacht das Justieren von Sensoren der Baureihen FP und F42. Sie erlaubt es, den fertig montierten und verdrahteten Sensor in 2 orthogonal zueinander stehenden Achsen um bis zu $\pm 30^\circ$ zu schwenken.

Abmessungen

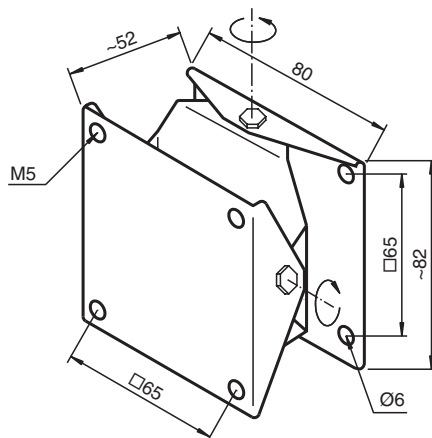

Technische Daten

Allgemeine Informationen

Lieferumfang

- 1 x Endplatte (mit Durchgangslöchern)
- 1 x Zwischenplatte
- 1 x Endplatte (mit Gewindelöchern)
- 2 x Friktionsscheibe (Kunststoff)
- 4 x Scheibe (Metall)
- 2 x Zylinderschraube M5 x 10
- 2 x Zylinderschraube M5 x 40