

**Bestellbezeichnung**

MH M-104A/30MM

Schutzkappe

Merkmale

- Hält Behälter bei Ausbau des Sensors dicht

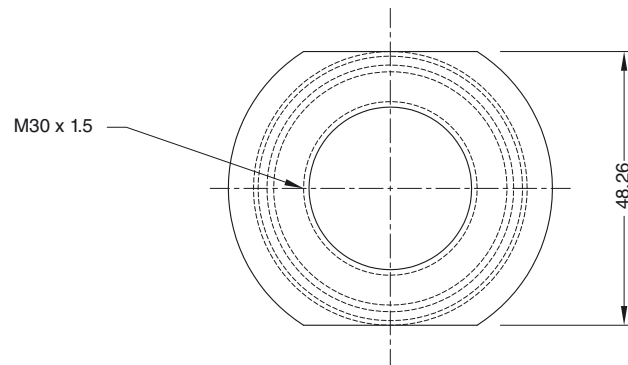
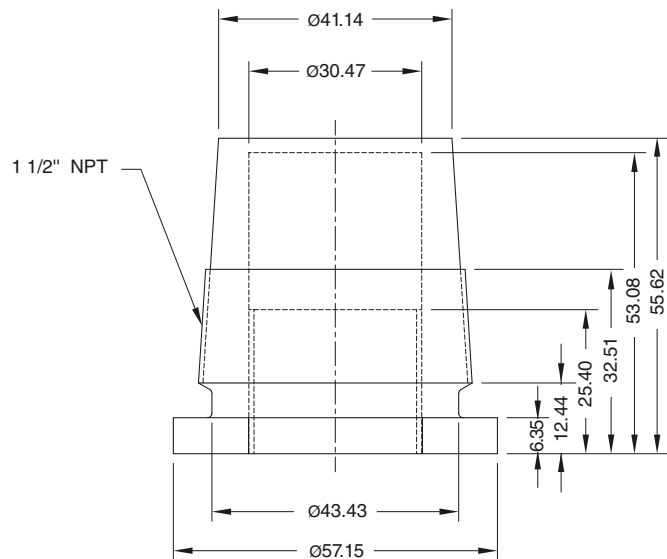
Abmessungen**Technische Daten****Mechanische Daten**

Material	PTFE
----------	------