

### 型号

**ECN40HD-\***

恒力开度仪

### 特性

- 开放式恒力开度仪系统
- 最大 20 米测量范围
- 测量缆绳直径 2 mm
- 带螺纹沟槽鼓轮 (Lebus 收线系统), 增加产品寿命和精度
- 球头拉环作为标准缆绳附件允许安装点在多个角度上自由调整, 以防止缆绳缠绕

### 产品描述

具有坚固强壮设计的恒力开度仪, 适用于十分恶劣的应用环境。

### 技术参数

#### 一般说明

设备类型	重载型
测量范围	5000 ... 20000 mm
轮毂周长	500 mm
结构类型	190 mm
重复精度	0.1 %
迟滞	0.05 %
线性度	± 0.1 %

#### 环境条件

工作温度	-30 ... 70 °C
------	---------------

#### 机械特性

缆绳直径	2 mm
缆绳拉力	24 ... 37 N
收回速度	4 m/s
防护等级	IP 65
材质	
外壳	阳极电镀铝
缆绳	不锈钢 1.4401/316, 塑料外皮防护
重量	约 6.5 kg
使用寿命	大于 100 万次

#### 基本信息

标准配置	编码器安装联轴器, 偏心夹具, 3 x M4 x 8 螺栓用于安装适配法兰, 密封元件 (若干用于安装旋转编码器的密封圈), 内六角扳手, 1.3 AF
------	--

## 外形尺寸

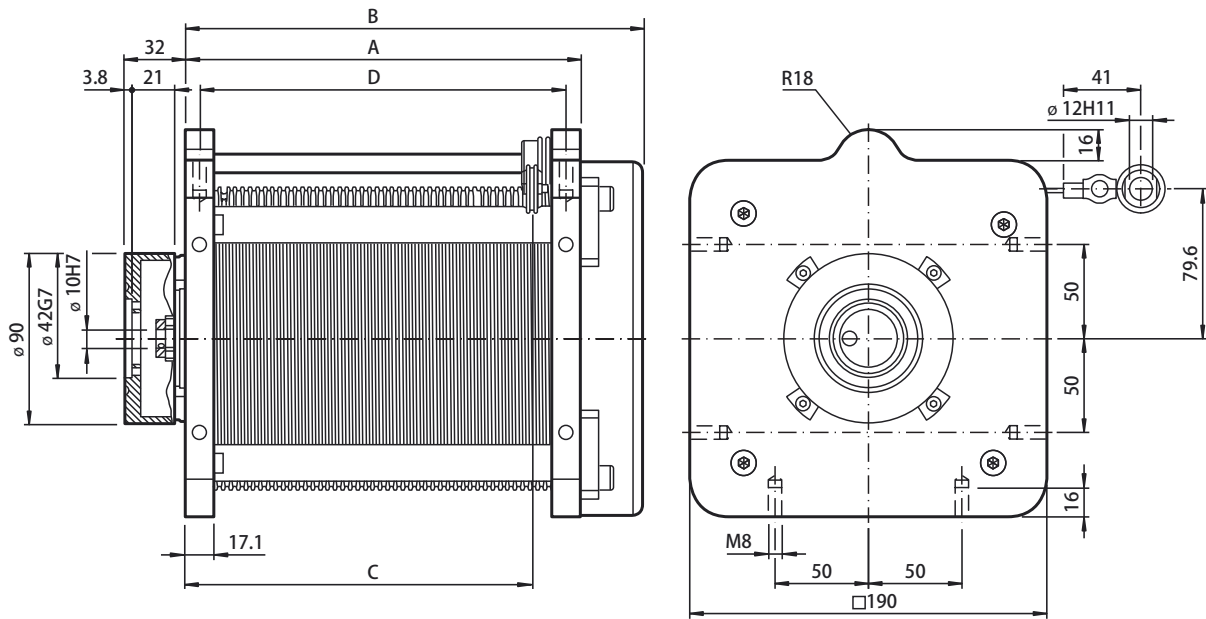

## 可变数据 / 尺寸

技术参数	190 mm尺寸外壳			
测量长度 (m)	05	10	15	20
尺寸 (mm)				
A	90	130	170	210
B	123	163	203	243
C	64	104	144	184
D	75	115	155	195

## 订货型号代码

**E C N 4 0 H D - [ ] [ ] C N A - X 4**

测量范围

05 5 m

10 10 m

15 15 m

20 20 m