



### Objednací název

**SJ3,5-E2**

- **Komfortní řada**
- **3,5 mm Světlá šířka drážky**

### Technická data

#### Všeobecné specifikace

Funkce spínacího prvku	PNP	spínací kontakt
Světlá šířka drážky/výřezu	3,5 mm	
Hloubka ponoření (na boční straně)	5 ... 7 typ. 6 mm	
Montáž		
Polarita výstupu	stejnoseměrná	

#### Charakteristické hodnoty

Jmenovité napětí	$U_o$	8 V
Provozní napětí	$U_B$	10 ... 30 V
Spínací frekvence	$f$	0 ... 2000 Hz
Ochrana proti přepólování		ochrana proti přepólování
Ochrana proti zkratu		pulsní kontrola
Pokles napětí	$U_d$	$\leq 3$ V
Provozní proud	$I_L$	0 ... 100 mA
Proud naprázdno	$I_o$	$\leq 15$ mA
Indikace stavu sepnutí		LED dioda, žlutá

#### Soulad s normami

Podle normy o elektromagnetické kompatibilitě IEC / EN 60947-5-2:2004

#### Okolní podmínky

Teplota okolí -25 ... 70 °C (-13 ... 158 °F)

#### Mechanické specifikace

Průřez žily vodiče	0,14 mm <sup>2</sup>
Materiál pouzdra	Polybutyltereftalát
Třída ochrany	IP67

### Rozměry

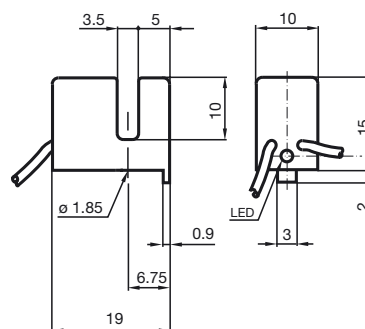

### Připojení

