



Codifica d'ordine

SJ3,5-E2

Caratteristiche

- Linea comfort
- 3,5 mm larghezza scanalatura

Dati tecnici

Dati generali

Funzione di un elemento di commutazione	Contatto NO PNP
Larghezza fessura	3,5 mm
Profondità di immersione (laterale)	5 ... 7 tipico 6 mm
Montaggio incorporato	
Polarità d'uscita	DC

Dati specifici

Tensione nominale	U_o	8 V
Tensione di esercizio	U_B	10 ... 30 V
Frequenza di commutazione	f	0 ... 2000 Hz
Protezione da scambio di polarità		polarità protetta
Protezione da cortocircuito		a fasi
Caduta di tensione	U_d	≤ 3 V
Corrente di esercizio	I_L	0 ... 100 mA
Corrente a vuoto	I_o	≤ 15 mA
Display stato elettrico		LED, giallo

Conformità alle norme

EMC secondo	IEC / EN 60947-5-2:2004
-------------	-------------------------

Condizioni ambientali

Temperatura ambiente	-25 ... 70 °C (-13 ... 158 °F)
----------------------	--------------------------------

Dati meccanici

Sezione filo	0,14 mm ²
Materiale della scatola	PBT
Grado di protezione	IP67

Dimensioni

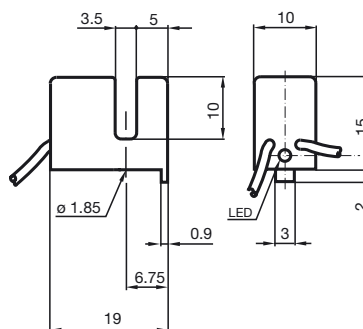

Allacciamento

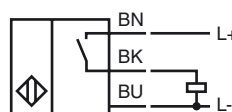

Data di edizione: 2015-02-26 08:59 Data di stampare: 2015-02-26 018467_ita.xml