

Gniazdo czujnika

M-105



- Zastosowanie czujników ultradźwiękowych z serii 30GM
- Czujnik nie jest w zakresie dostawy

Gniazdo czujnika

Wymiary

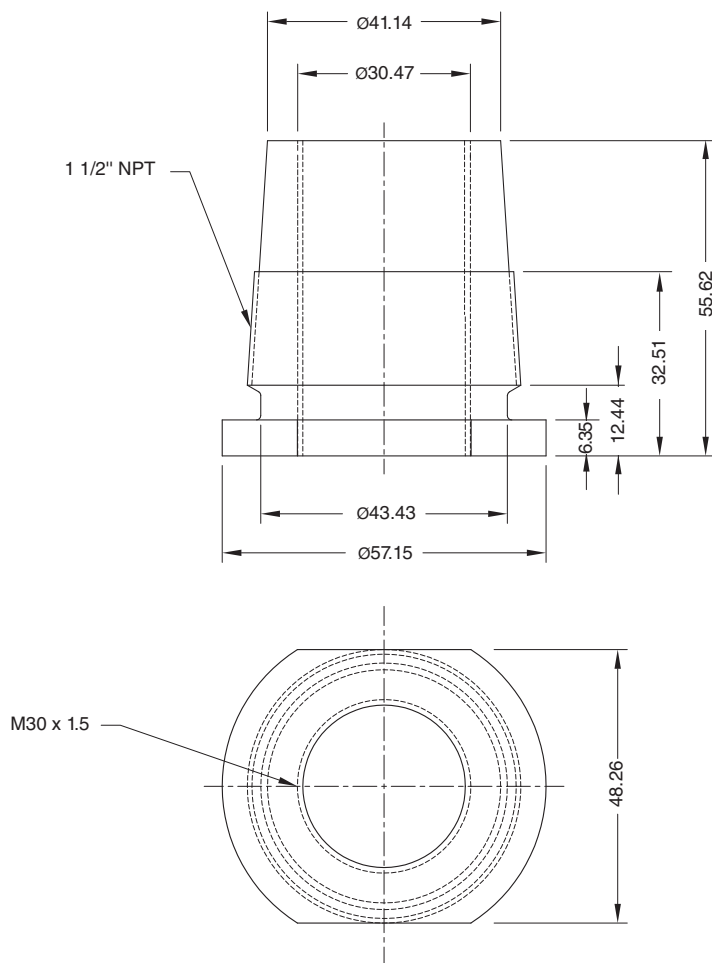

Dane techniczne

Specyfikacja mechaniczna

Materiał	PTFE
----------	------

Data publikacji: 2020-03-20 Data wydania: 2020-03-30 : 092733_poi.pdf

Patrz „Uwagi ogólne dotyczące informacji o produktach firmy Pepperl+Fuchs”.

Grupa Pepperl+Fuchs
www.pepperl-fuchs.com

USA: +1 330 486 0001
fa-info@us.pepperl-fuchs.com

Niemcy: +49 621 776 1111
fa-info@de.pepperl-fuchs.com

Singapur: +65 6779 9091
fa-info@sg.pepperl-fuchs.com

PF PEPPERL+FUCHS

Dane techniczne

Wskazówka	czujnik nie jest w zakresie dostawy
-----------	-------------------------------------