



Montagehilfe MHW 01-500

- Geeignet für VariKont und VariKont L Sensoren
- Aluminiumprofile, vormontiert
- Zur Montage an Trägerprofilen in der Fördertechnik (passend lieferbar für unterschiedliche Profile)
- Einfache und schnelle Montage
- Einstellbare Sensorposition in allen 3 Achsrichtungen
- Sensor in Längs- und Querrichtung zur Profilschiene montierbar

Modularer Haltewinkel

Abmessungen

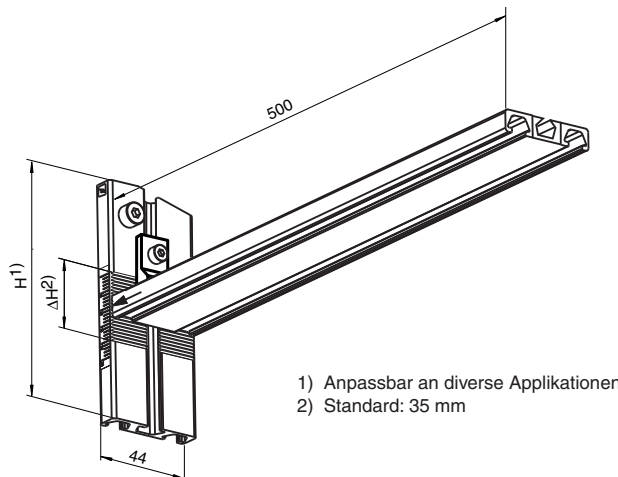

- 1) Anpassbar an diverse Applikationen
- 2) Standard: 35 mm

Typ	H [mm]	Y [mm]
MHW 01	107	35
MHW 02	116	20
MHW 06	158	60
MHW 09	139	52
MHW 10	132	47

Technische Daten

Mechanische Daten

Material	Aluminium-Strangpressprofil
Abmessungen	Profilschiene 1 für die Montage des Haltewinkels: 500 mm Profilschiene 2 zur Positionierung des Haltewinkels am Trägerprofil siehe Datentabelle

Veröffentlichungsdatum: 2023-12-11 Ausgabedatum: 2023-12-11 Dateiname: 125706_ger.pdf

Beachten Sie „Allgemeine Hinweise zu Pepperl+Fuchs-Produktinformationen“.

Pepperl+Fuchs-Gruppe
www.pepperl-fuchs.com

USA: +1 330 486 0001
fa-info@us.pepperl-fuchs.com

Deutschland: +49 621 776 1111
fa-info@de.pepperl-fuchs.com

Singapur: +65 6779 9091
fa-info@sg.pepperl-fuchs.com

PF PEPPERL+FUCHS

Montage

Montagehinweis

- Zylinderschrauben (M6 x 12/DIN 912) mit Unterlegscheiben und Nutensteinen (M6) am Montagewinkel befestigen.
- Nutenstein an der gezahnten Seite der Profilschiene 2 in die Nut einschieben.
- Profilschiene 1 mit der mittleren Nut und der gezahnten Seite auf den Nutenstein einschieben.
- Profile zueinander positionieren, in die Verzahnung einrasten.
- Stabilisieren des Haltewinkels durch Festziehen der Zylinderschrauben am Montagewinkel.
- Profilschiene 2 auf die Fläche des Trägerprofils aufsetzen (A) und mit beiden Enden hinter die Befestigungsprofile des Trägers drehen (B).
- Profilschiene ausrichten.
- Profilschiene mit der Druckschraube (C) am Trägerprofil fixieren.
- Beiliegendes Schraubenpaar M5 x 18 (für VariKont Sensoren) bzw. M5 x 42 (für VariKont L Sensoren) in den Sensorsockel einsetzen und an ihnen die Nutensteine vormontieren.
- Nutensteine in die zwei Nuten der Profilschiene 1 einschieben.
- Sensor positionieren und festschrauben.

Hinweis:

Bei einigen Applikationen ist die Montage einfacher, wenn zuerst der Sensor auf der Profilschiene vormontiert wird und danach das Zusammensetzen der Profilschiene und seine Befestigung am Trägerprofil erfolgt.

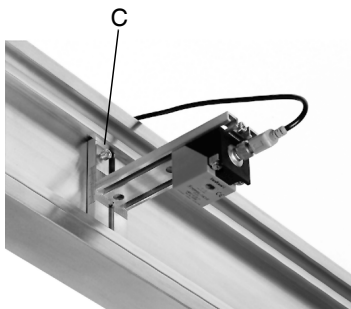

VariKont L am Haltewinkel montiert

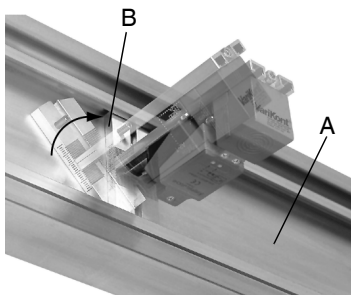

Montage des Haltewinkels am

Lieferumfang

Lieferumfang

Modularer Haltewinkel MHW **-500, bestehend aus

- 1 Profilschiene 1 (500 mm) für die Montage des Haltewinkels
- 1 Profilschiene 2 (Länge H) zur Positionierung des Haltewinkels am Trägerprofil, vormontiert mit Nutenstein und Zylinderschraube (M6 x 20/DIN 912)
- 1 Montagewinkel mit je 1 Nutenstein (M6), Scheibe und Zylinderschraube (M6 x 12/ DIN 912)
- 2 Nutensteine (M5) für die Sensormontage
- 2 Zylinderkopfschrauben (M5 x 18/DIN 84) für die Sensormontage VariKont Sensoren
- 2 Zylinderkopfschrauben (M5 x 42/DIN 84) für die Sensormontage VariKont L Sensoren