



Bestellbezeichnung

PL2-F25-SN4-K

Merkmale

- Zum Einbau ins Gehäuse
- PL2... ohne Ventilanschluss
- Käfigzugfederklemmen steckbar
- Bis SIL3 gemäß IEC61508 einsetzbar
- Erfüllt EG-Maschinenrichtlinie

Anschluss

SN4

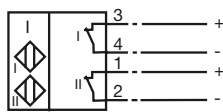

Zubehör

BT32

Betätiger für Baureihe F25

BT32XS

Betätiger für Baureihe F25

BT32XAS

Betätiger für Baureihe F25

BT33

Betätiger für Baureihe F25

BT34

Betätiger für Baureihe F25

Abmessungen

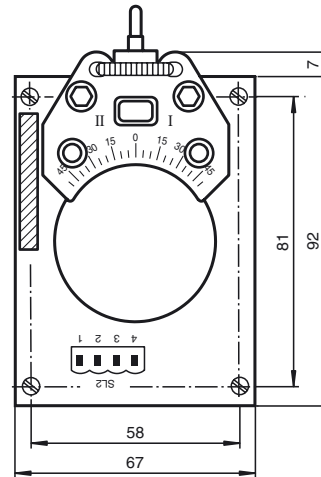

Technische Daten

Allgemeine Daten

Schaltelementfunktion	DC	Dual Öffner
Schaltabstand	s_n	3 mm
Einbau		bündig aufbaubar
Ausgangspolarität		Sicherheitsfunktion
Gesicherter Schaltabstand	s_a	0 ... 2,43 mm
Reduktionsfaktor r_{Al}		0,38
Reduktionsfaktor r_{Cu}		0,43
Reduktionsfaktor r_{V2A}		1
Reduktionsfaktor r_{Si37}		1,4
Reduktionsfaktor r_{Ms}		0,58

Kenndaten

Nennspannung	U_o	8,2 V (R_i ca. 1 k Ω)
Betriebsspannung	U_B	5 ... 25 V
Schaltfrequenz	f	0 ... 1500 Hz
Hysterese	H	typ. 5 %
Verpolschutz		nein
Kurzschlusschutz		nein
Geeignet für 2:1 Technik		ja, Verpolschutzdiode nicht erforderlich
Stromaufnahme		
Messplatte nicht erfasst		≥ 3 mA
Messplatte erfasst		≤ 1 mA

Umgebungsbedingungen

Umgebungstemperatur	-25 ... 100 °C (-13 ... 212 °F)
Lagertemperatur	-40 ... 100 °C (-40 ... 212 °F)

Mechanische Daten

Anschluss (systemseitig)	Käfigzugfederklemmen
Aderquerschnitt (systemseitig)	bis zu 2,5 mm ²
Gehäusematerial	Sensor: PBT
Stirnfläche	Sensor: PBT

Allgemeine Informationen

Einsatz im explosionsgefährdeten Bereich	siehe Betriebsanleitung
Kategorie	1G; 2G; 3G

Normen- und Richtlinienkonformität

Normenkonformität	
NAMUR	EN 60947-5-6:2000

ATEX 1G

Betriebsanleitung

Geräteklasse 1G

Richtlinienkonformität

Normenkonformität

CE-Kennzeichnung

Ex-Kennzeichnung

EG-Baumusterprüfbescheinigung

Zugeordneter Typ

Wirksame innere Kapazität C_i Wirksame innere Induktivität L_i

Allgemeines

Höchstzulässige Umgebungstemperatur

Installation, Inbetriebnahme

Instandhaltung, Wartung

Besondere Bedingungen

Schutz vor mechanischen Gefahren

Elektrostatische Aufladung

Leitungseinführung

Elektrische Betriebsmittel für explosionsgefährdete Bereiche

zur Verwendung in explosionsgefährdeten Bereichen von Gas, Dampf, Nebel

94/9/EG

EN 60079-0:2006, EN 60079-11:2007, EN 60079-26:2007

Zündschutzart Eigensicherheit

Einschränkung durch nachfolgend genannte Bedingungen

C \leq 0102

II 1G Ex ia IIC T6

TÜV 99 ATEX 1479 X

PL.-F25.-SN4...

 ≤ 100 nF Eine Kabellänge von 10 m ist berücksichtigt.

Der Wert gilt für einen Sensorkreis.

 ≤ 150 μ H Eine Kabellänge von 10 m ist berücksichtigt.

Der Wert gilt für einen Sensorkreis.

Das Betriebsmittel ist entsprechend den Angaben im Datenblatt und dieser Betriebsanleitung zu betreiben.

Die EG-Baumusterprüfbescheinigung ist zu beachten. Die besonderen Bedingungen sind einzuhalten!

Die Richtlinie 94/9/EG und somit EG-Baumusterprüfbescheinigungen gelten generell nur für den Einsatz elektrischer Betriebsmittel unter atmosphärischen Bedingungen.

Der Einsatz in Umgebungstemperaturen > 60 °C wurde hinsichtlich heißer Oberflächen von der benannten Zertifizierungsstelle geprüft.

Bei Einsatz des Betriebsmittels außerhalb atmosphärischer Bedingungen, ist gegebenenfalls eine Verringerung der zulässigen Mindestzündenergien zu berücksichtigen.

Die Temperaturbereiche, abhängig von der Temperaturklasse, sind der EG-Baumusterprüfbescheinigung zu entnehmen.

Achtung: Temperaturtabelle für Kategorie 1 benutzen !!! Der 20 % Abschlag nach EN 1127-1:2007 wurde in der Temperaturtabelle für Kategorie 1 bereits durchgeführt.

Die für die Verwendung bzw. den geplanten Einsatzzweck zutreffenden Gesetze bzw. Richtlinien und Normen sind zu beachten.

Die Eigensicherheit ist nur in Zusammenschaltung mit einem entsprechend zugehörigen Betriebsmittel und gemäß dem Nachweis der Eigensicherheit gewährleistet.

Das zugehörige Betriebsmittel muss die Anforderungen der Kategorie ia erfüllen. Wegen möglicher Zündgefahren, die aufgrund von Fehlern und/oder transienten Strömen im Potenzialausgleichsystem entstehen können, ist eine galvanische Trennung im Versorgungs- und Signalstromkreis zu bevorzugen. Zugehörige Betriebsmittel ohne galvanische Trennung dürfen nur eingesetzt werden, wenn die entsprechenden Anforderungen nach IEC 60079-14 eingehalten werden.

An Betriebsmitteln, welche in explosionsgefährdeten Bereichen betrieben werden, darf keine Veränderung vorgenommen werden.

Reparaturen an diesen Betriebsmitteln sind nicht möglich.

Beim Einsatz im Temperaturbereich unterhalb von -20 °C ist der Sensor durch Einbau in ein zusätzliches Gehäuse vor Schlägeinwirkung zu schützen.

Beim Einsatz in Gruppe IIB/IIC sind unzulässige elektrostatische Aufladungen der Kunststoffgehäuseteile zu vermeiden.

Die Anschlusskabel sind entweder fest und mechanisch geschützt zu verlegen oder so zu installieren, dass eine für eine Stunde angelegte Kraft von 30 N, die in Richtung der Kabeleinführung wirkt, zu keiner sichtbaren Verschiebung der Kabelanschlüsse führt, auch dann nicht, wenn sich die Mantelummhüllung verschiebt, siehe auch IEC 60079-11. Je nach Installationsvariante ist eine geeignete Leitung gemäß Typ A oder B nach IEC 60079-14, zu verwenden.

ATEX 2G

Betriebsanleitung

Geräteklasse 2G

Richtlinienkonformität

Normenkonformität

CE-Kennzeichnung

Ex-Kennzeichnung

EG-Baumusterprüfbescheinigung

Zugeordneter Typ

Wirksame innere Kapazität C_i Wirksame innere Induktivität L_i

Allgemeines

Höchstzulässige Umgebungstemperatur

Installation, Inbetriebnahme

Instandhaltung, Wartung

Besondere Bedingungen

Schutz vor mechanischen Gefahren

Elektrostatische Aufladung

Leitungseinführung

Elektrische Betriebsmittel für explosionsgefährdete Bereiche

zur Verwendung in explosionsgefährdeten Bereichen von Gas, Dampf, Nebel 94/9/EG

EN 60079-0:2006, EN 60079-11:2007

Zündschutzart Eigensicherheit

Einschränkung durch nachfolgend genannte Bedingungen

C ϵ 0102 Ex II 1G Ex ia IIC T6

TÜV 99 ATEX 1479 X

PL.-F25.-SN4...

 ≤ 100 nF ; Eine Kabellänge von 10 m ist berücksichtigt. Der Wert gilt für einen Sensorkreis. ≤ 150 μ H ; Eine Kabellänge von 10 m ist berücksichtigt. Der Wert gilt für einen Sensorkreis.

Das Betriebsmittel ist entsprechend den Angaben im Datenblatt und dieser Betriebsanleitung zu betreiben. Die EG-Baumusterprüfbescheinigung ist zu beachten. Die besonderen Bedingungen sind einzuhalten!

Die Richtlinie 94/9/EG und somit EG-Baumusterprüfbescheinigungen gelten generell nur für den Einsatz elektrischer Betriebsmittel unter atmosphärischen Bedingungen.

Der Einsatz in Umgebungstemperaturen > 60 °C wurde hinsichtlich heißer Oberflächen von der benannten Zertifizierungsstelle geprüft.

Bei Einsatz des Betriebsmittels außerhalb atmosphärischer Bedingungen, ist gegebenenfalls eine Verringerung der zulässigen Mindestzündenergien zu berücksichtigen.

Die Temperaturbereiche, abhängig von der Temperaturklasse, sind der EG-Baumusterprüfbescheinigung zu entnehmen.

Die für die Verwendung bzw. den geplanten Einsatzzweck zutreffenden Gesetze bzw. Richtlinien und Normen sind zu beachten. Die Eigensicherheit ist nur in Zusammenschaltung mit einem entsprechend zugehörigen Betriebsmittel und gemäß dem Nachweis der Eigensicherheit gewährleistet.

An Betriebsmitteln, welche in explosionsgefährdeten Bereichen betrieben werden, darf keine Veränderung vorgenommen werden.

Reparaturen an diesen Betriebsmitteln sind nicht möglich.

Beim Einsatz im Temperaturbereich unterhalb von -20 °C ist der Sensor durch Einbau in ein zusätzliches Gehäuse vor Schlägeinwirkung zu schützen.

Beim Einsatz in Gruppe IIC sind unzulässige elektrostatische Aufladungen der Kunststoffgehäuseteile zu vermeiden.

Die Anschlusskabel sind entweder fest und mechanisch geschützt zu verlegen oder so zu installieren, dass eine für eine Stunde angelegte Kraft von 30 N, die in Richtung der Kabeleinführung wirkt, zu keiner sichtbaren Verschiebung der Kabelanschlüsse führt, auch dann nicht, wenn sich die Mantelumhüllung verschiebt, siehe auch IEC 60079-11. Je nach Installationsvariante ist eine geeignete Leitung gemäß Typ A oder B nach IEC 60079-14, zu verwenden.



ATEX 3G (nA)

- Besondere Bedingungen
- Schutz vor UV-Licht
- Elektrostatische Aufladung

Veröffentlichungsdatum: 2011-07-29 08:33 Ausgabedatum: 2011-07-29 182214_ger.xml

ATEX 3G (nL)

Hinweis

Diese Betriebsanleitung ist nur gültig für Produkte nach EN 60079-15:2003, gültig bis 31.05.2008

Betriebsanleitung**Elektrische Betriebsmittel für explosionsgefährdete Bereiche****Geräteklasse 3G (nL)**

zur Verwendung in explosionsgefährdeten Bereichen von Gas, Dampf, Nebel 94/9/EG

Richtlinienkonformität

EN 60079-15:2003 Zündschutzart "n"

Normenkonformität

Einschränkung durch nachfolgend genannte Bedingungen

CE-Kennzeichnung

CE 0102

Ex-Kennzeichnung

Ex II 3G EEx nL IIC T6 X

Wirksame innere Kapazität C_i

≤ 100 nF ; Eine Kabellänge von 10 m ist berücksichtigt.

Der Wert gilt für einen Sensorkreis.

Wirksame innere Induktivität L_i

≤ 150 μH ; Eine Kabellänge von 10 m ist berücksichtigt.

Der Wert gilt für einen Sensorkreis.

Allgemeines

Das Betriebsmittel ist entsprechend den Angaben im Datenblatt und dieser Betriebsanleitung zu betreiben. Die im Datenblatt angegebenen Daten werden durch diese Betriebsanleitung eingeschränkt ! Die Besonderen Bedingungen sind zu beachten!

Installation, Inbetriebnahme

Die für die Verwendung bzw. den geplanten Einsatzzweck zutreffenden Gesetze bzw. Richtlinien und Normen sind zu beachten. Der Sensor darf nur mit einem energiebegrenzten Stromkreis betrieben werden, der den Anforderungen der IEC 60079-15 entspricht. Die Explosionsgruppe richtet sich nach dem angeschlossenen, speisenden energiebegrenzten Stromkreis. Der Sensor ist so in ein Gehäuse einzubauen, dass ein Schutzgrad von mindestens IP20 nach IEC 60529 erreicht wird.

Instandhaltung, Wartung

An Betriebsmitteln, welche in explosionsgefährdeten Bereichen betrieben werden, darf keine Veränderung vorgenommen werden. Reparaturen an diesen Betriebsmitteln sind nicht möglich.

Besondere BedingungenMaximale zulässige Umgebungstemperatur T_{Umax} bei $U_i = 20$ V

Jeder Sensorstromkreis darf mit den angegebenen Maximalwerten betrieben werden.

bei $P_i=34$ mW, $I_i=25$ mA, T6

62 °C (143,6 °F)

bei $P_i=34$ mW, $I_i=25$ mA, T5

77 °C (170,6 °F)

bei $P_i=34$ mW, $I_i=25$ mA, T4-T1

95 °C (203 °F)

bei $P_i=64$ mW, $I_i=25$ mA, T6

62 °C (143,6 °F)

bei $P_i=64$ mW, $I_i=25$ mA, T5

77 °C (170,6 °F)

bei $P_i=64$ mW, $I_i=25$ mA, T4-T1

95 °C (203 °F)

bei $P_i=169$ mW, $I_i=52$ mA, T6

51 °C (123,8 °F)

bei $P_i=169$ mW, $I_i=52$ mA, T5

66 °C (150,8 °F)

bei $P_i=169$ mW, $I_i=52$ mA, T4-T1

87 °C (188,6 °F)

Schutz vor mechanischen Gefahren

Der Sensor darf mechanisch nicht beschädigt werden.

Beim Einsatz im Temperaturbereich unterhalb von -20 °C ist der Sensor durch Einbau in ein zusätzliches Gehäuse vor Schlägeinwirkung zu schützen.

Leitungseinführung

Die Anschlussleitung ist vor Zug- und Drehbeanspruchung zu schützen oder so zu installieren, dass eine für eine Stunde angelegte Kraft von 30 N, die in Richtung der Kabeleinführung wirkt, zu keiner sichtbaren Verschiebung der Kabelanschlüsse führt, auch dann nicht, wenn sich die Mantelumhüllung verschiebt, siehe auch IEC 60079-11.

ATEX 3G (ic)

Betriebsanleitung

Geräteklasse 3G (ic)

Richtlinienkonformität

Normenkonformität

CE-Kennzeichnung

Ex-Kennzeichnung

Wirksame innere Kapazität C_i Wirksame innere Induktivität L_i

Allgemeines

Installation, Inbetriebnahme

Instandhaltung, Wartung

Besondere BedingungenMaximale zulässige Umgebungstemperatur T_{Umax} bei $U_i = 20$ Vbei $P_i=34$ mW, $I_i=25$ mA, T6bei $P_i=34$ mW, $I_i=25$ mA, T5bei $P_i=34$ mW, $I_i=25$ mA, T4-T1bei $P_i=64$ mW, $I_i=25$ mA, T6bei $P_i=64$ mW, $I_i=25$ mA, T5bei $P_i=64$ mW, $I_i=25$ mA, T4-T1bei $P_i=169$ mW, $I_i=52$ mA, T6bei $P_i=169$ mW, $I_i=52$ mA, T5bei $P_i=169$ mW, $I_i=52$ mA, T4-T1

Schutz vor mechanischen Gefahren

Elektrostatische Aufladung

Leitungseinführung

Elektrische Betriebsmittel für explosionsgefährdete Bereiche

zur Verwendung in explosionsgefährdeten Bereichen von Gas, Dampf, Nebel 94/9/EG

EN 60079-11:2007 Zündschutzart "ic"

Einschränkung durch nachfolgend genannte Bedingungen

CE 0102

II 3G Ex ic IIC T6 X

 ≤ 100 nF ; Eine Kabellänge von 10 m ist berücksichtigt.

Der Wert gilt für einen Sensorkreis.

 ≤ 150 μ H ; Eine Kabellänge von 10 m ist berücksichtigt.

Der Wert gilt für einen Sensorkreis.

Das Betriebsmittel ist entsprechend den Angaben im Datenblatt und dieser Betriebsanleitung zu betreiben. Die im Datenblatt angegebenen Daten werden durch diese Betriebsanleitung eingeschränkt !

Die Besonderen Bedingungen sind zu beachten!

Die Richtlinie 94/9/EG gilt generell nur für den Einsatz elektrischer Betriebsmittel unter atmosphärischen Bedingungen.

Bei Einsatz des Betriebsmittels außerhalb atmosphärischer Bedingungen, ist gegebenenfalls eine Verringerung der zulässigen Mindestzündenergien zu berücksichtigen.

Die für die Verwendung bzw. den geplanten Einsatzzweck zutreffenden Gesetze bzw. Richtlinien und Normen sind zu beachten. Der Sensor darf nur mit energiebegrenzten Stromkreisen betrieben werden, die den Anforderungen der IEC 60079-11 entsprechen. Die Explosionsgruppe richtet sich nach dem angeschlossenen, speisenden energiebegrenzten Stromkreis. Der Sensor ist so in ein Gehäuse einzubauen, dass ein Schutzgrad von mindestens IP20 nach IEC 60529 erreicht wird.

An Betriebsmitteln, welche in explosionsgefährdeten Bereichen betrieben werden, darf keine Veränderung vorgenommen werden. Reparaturen an diesen Betriebsmitteln sind nicht möglich.

Jeder Sensorstromkreis darf mit den angegebenen Maximalwerten betrieben werden.

62 °C (143,6 °F)

77 °C (170,6 °F)

95 °C (203 °F)

62 °C (143,6 °F)

77 °C (170,6 °F)

95 °C (203 °F)

51 °C (123,8 °F)

66 °C (150,8 °F)

87 °C (188,6 °F)

Der Sensor darf mechanisch nicht beschädigt werden.

Beim Einsatz im Temperaturbereich unterhalb von -20 °C ist der Sensor durch Einbau in ein zusätzliches Gehäuse vor Schlägeinwirkung zu schützen.

Beim Einsatz in Gruppe IIC sind unzulässige elektrostatische Aufladungen der Kunststoffgehäuseteile zu vermeiden.

Die Anschlussleitung ist vor Zug- und Drehbeanspruchung zu schützen oder so zu installieren, dass eine für eine Stunde angelegte Kraft von 30 N, die in Richtung der Kabeleinführung wirkt, zu keiner sichtbaren Verschiebung der Kabelanschlüsse führt, auch dann nicht, wenn sich die Mantelumhüllung verschiebt, siehe auch IEC 60079-11.