

WCS2 Sistema de perfil de aluminio

WCS2-LB1

- Fácil colocación de puntos de fijación

Angulo de retención WCS2

Dimensiones

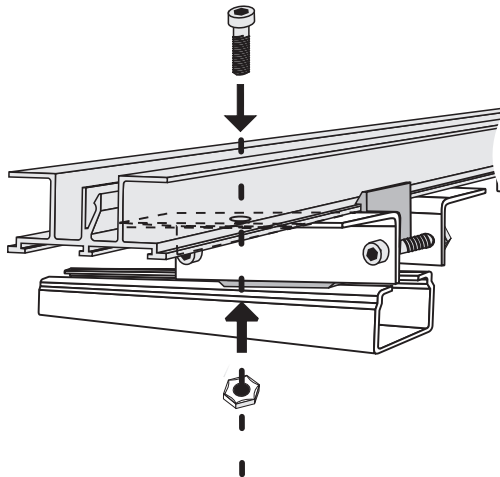

Datos técnicos

Datos mecánicos

Material	Latón, cincado
Masa	50 g

Fecha de publicación: 2025-03-17 Fecha de edición: 2025-03-17 : 184048_spa.pdf

Consulte "Notas generales sobre la información de los productos de Pepperl+Fuchs".

Pepperl+Fuchs Group
www.pepperl-fuchs.com

EE. UU.: +1 330 486 0001
fa-info@us.pepperl-fuchs.com

Alemania: +49 621 776 1111
fa-info@de.pepperl-fuchs.com

Singapur: +65 6779 9091
fa-info@sg.pepperl-fuchs.com

 **PEPPERL+FUCHS**

Función

Para evitar que los raíles con perfil de aluminio se deslicen en los raíles principales cuando se instalan horizontalmente, se requiere una abrazadera de sujeción. La abrazadera de sujeción WCS2-LB1 se fija alrededor de un raíl principal en el centro de la vía. Durante la instalación, la abrazadera y el perfil de aluminio se unen con el tornillo suministrado. Para ello, se debe taladrar el perfil de aluminio en un punto (broca de 7 mm).