

# WCS2 Sistema de perfil de aluminio

## WCS2-GT09-M1

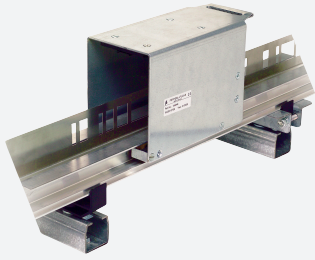

- Garantizada posición óptima entre el cabezal de lectura y el riel de código
- Con placa de montaje premontada para el cabeza de lectura
- Posibilidad de alojar cepillos de limpieza
- Rodillos metálicos

### Carro de guía WCS2

## Dimensiones

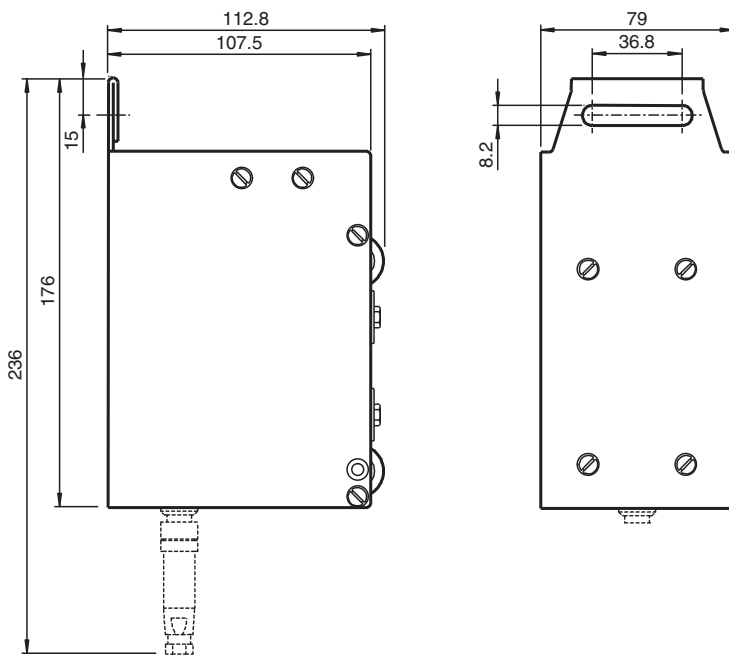

## Datos técnicos

### Datos generales

Velocidad de sobrepaso  $v \leq 8$  m/s

### Condiciones ambientales

Temperatura de trabajo  $-40 \dots 70$  °C ( $-40 \dots 158$  °F)

### Datos mecánicos

Radio de flexión  $\geq 1000$  mm

Material Latón, cincado  
Rodillos metálicos

Masa 1000 g

Fecha de publicación: 2025-03-17 Fecha de edición: 2025-03-17 : 184480\_spa.pdf