



### Bestellbezeichnung

**MVH2000-F15-2.40-V1**

Schreib-/Lesekopf für IDENTControl,  
Leseabstand bis 3 m

### Merkmale

- 3 LEDs zur Funktionsanzeige
- Anschluss über Steckverbinder V1 (M12 x 1)
- Schutzart IP65

### Zubehör

#### V1-G-5M-PUR-ABG-V1-W

Verbindungskabel, M12 auf M12, PUR-Kabel 4-polig, geschirmt

#### V1-G-10M-PUR-ABG-V1-W

Verbindungskabel, M12 auf M12, PUR-Kabel 4-polig, geschirmt

### Abmessungen

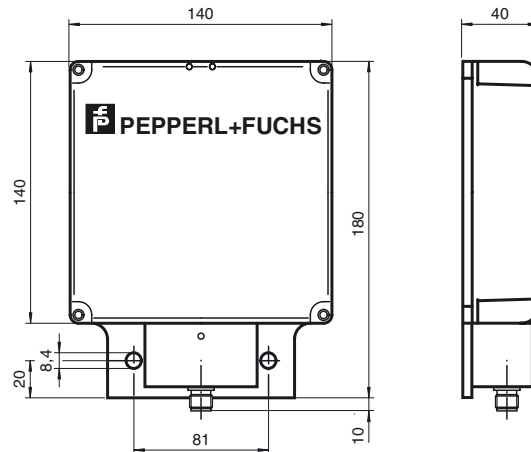

### Elektrischer Anschluss

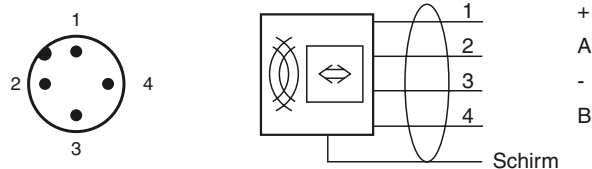

### Technische Daten

#### Allgemeine Daten

Arbeitsfrequenz	2,40 GHz ± 200 kHz
Übertragungsrate	76,8 kBit/s
Abgestrahlte Leistung	(10 dBm) 10 mW
Arbeitsabstand	0,2 ... 1,5 m , maximal 3 m
UL File Number	E87056

#### Anzeigen/Bedienelemente

LED grün/gelb	grün: Power on grün blinkend: Schreib-/Leseversuch wird ausgeführt gelb: Datenträger erkannt
LED Tx	Kommunikation
LED OK	Keine Funktion

#### Elektrische Daten

Leistungsaufnahme	$P_0$	≤ 7 W
Versorgung	aus der IDENTControl	

#### Umgebungsbedingungen

Umgebungstemperatur	-20 ... 70 °C (-4 ... 158 °F)
Lagertemperatur	-20 ... 70 °C (-4 ... 158 °F)
Schock- und Stoßfestigkeit	50 g, 11 ms, in alle 3 Raumachsen mit je 3 positiven und negativen Beschleunigungen nach IEC 68-2-27 und IEC 68-2-47

#### Mechanische Daten

Schutzart	IP65
Anschluss	Steckverbinder M12 x 1
Material	
Gehäuse	PBT/Edelstahl/Aluminium
Montage	
Abstand zwischen zwei Köpfen	8 m bei Arbeitsabstand 2 m
Masse	ca. 1200 g

#### Normen- und Richtlinienkonformität

Normenkonformität	
Elektromagnetische Verträglichkeit	EN 61326, EN 301489-1, EN 301489-3, EN 300440-1
Schutzart	EN 60529

**Hinweise****Max. Kabellänge:**

100 m bei Adernquerschnitt von 4 x 0,34 mm<sup>2</sup>

150 m bei Adernquerschnitt von 4 x 0,50 mm<sup>2</sup>

200 m bei Adernquerschnitt von 4 x 0,75 mm<sup>2</sup>