

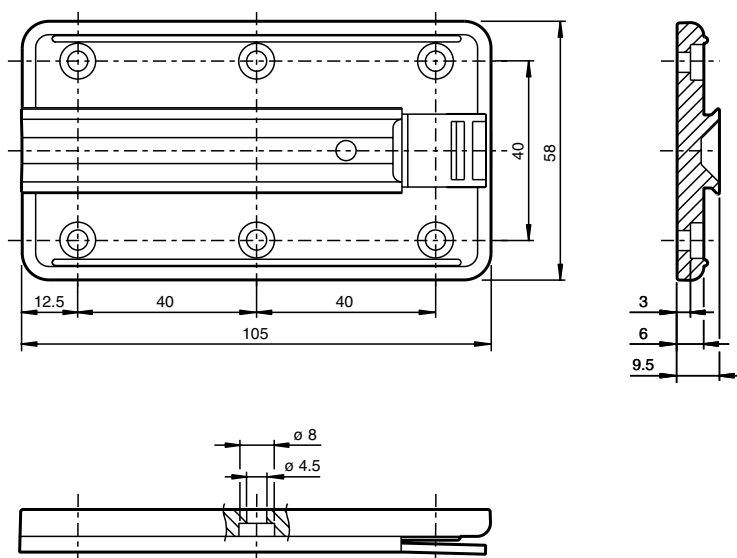

## Dimensions



## Marque de commande

### WCS-MP1

Plaque de montage pour têtes de lecture WCS2 et WCS3

## Caractéristiques

- Platine de fixation universelle pour tous têtes de lecture WCS2... et WCS3...

## Caractéristiques techniques

### Caractéristiques générales

Montage	Plaque de montage avec guidage en queue d'aronde pour têtes d'écriture WCS. Fixé par des vis†M4.
---------	---

### Caractéristiques mécaniques

Matériau	PA 6 GF35 Grivory
Masse	35 g