



## Modulo secondario WIS NDS-F146-8E2-V1

- 8 canali di trasmissione
- 8 ingressi sensore
- Montaggio e scollegamento rapidi e flessibili

Sistema trasduttore, induttivo



### Dimensioni

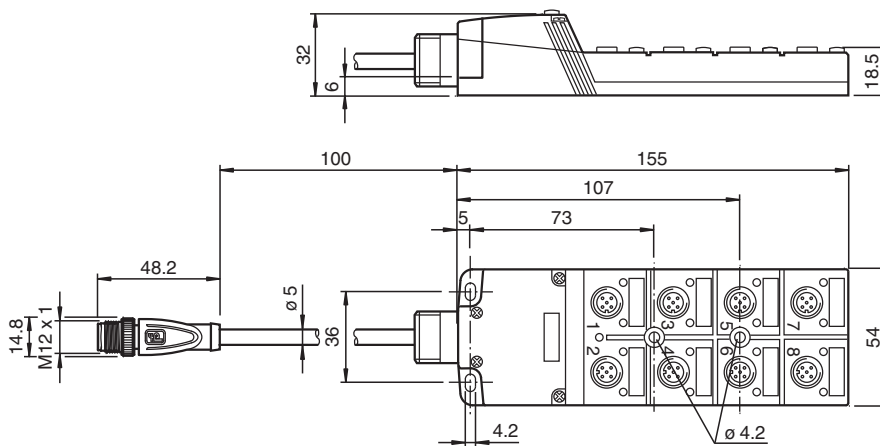

### Dati tecnici

#### Dati specifici

Numero dei canali di segnale	8
Senso di trasmissione dei segnali	dal lato secondario verso il lato primario
Tensione di alimentazione sensore	12 V ± 10 % , Resistente ai sovraccarichi e ai cortocircuiti
Oscillazione	≤ 5 %
Potenza trasmessa	max. 2,5 W (1,5 W con 5 mm)
Sbalzo di carico	≤ 100 mA

#### Parametri Functional Safety

MTTF <sub>d</sub>	465 a
Durata dell'utilizzo (T <sub>M</sub> )	20 a
Grado di copertura della diagnosi (DC)	0 %

#### Ingresso

Quantità	8
Tipo di ingresso	Ingresso per segnali del sensore
Tipo di sensori collegabili	CC, 3-fili , PNP ( collega a più )
Corrente d'ingresso	≤ 1 mA
Resistenza interna	≥ 15 kΩ

Data di edizione: 2022-06-21 Data di stampare: 2022-06-21 : 200663\_ita.pdf

Consultate "Note generali relative alle informazioni sui prodotti Pepperl+Fuchs".

Pepperl+Fuchs Group  
www.pepperl-fuchs.com

USA: +1 330 486 0001  
fa-info@us.pepperl-fuchs.com

Germania: +49 621 776 1111  
fa-info@de.pepperl-fuchs.com

Singapore: +65 6779 9091  
fa-info@sg.pepperl-fuchs.com

**pf** PEPPERL+FUCHS

## Dati tecnici

Conformità agli standard e alle direttive	
Conformità alle direttive	
Direttiva 89/336/CEE sulla compatibilità elettromagnetica	EN 61000-6-2:2001, EN 61000-6-4:2001, EN 50295:1999
Standard di conformità	
Norme	EN 60947-5-2:2007 IEC 60947-5-2:2007
Omologazioni e certificati	
Omologazione CCC	I prodotti con tensione di esercizio $\leq 36$ V non sono soggetti al regime di autorizzazione e pertanto non sono provvisti di marcatura CCC.
Condizioni ambientali	
Temperatura ambiente	0 ... 50 °C (32 ... 122 °F)
Temperatura di stoccaggio	-25 ... 85 °C (-13 ... 185 °F)
Dati meccanici	
Grado di protezione	IP65
Materiale	
Custodia	PA 66-FR
Montaggio	Montaggio con viti
Peso	140 g
Informazioni generali	
Indicazione	La lunghezza massima del cavo tra il modulo WIS e il trasmettitore WIS non deve superare i 5 m.

## Collegamento

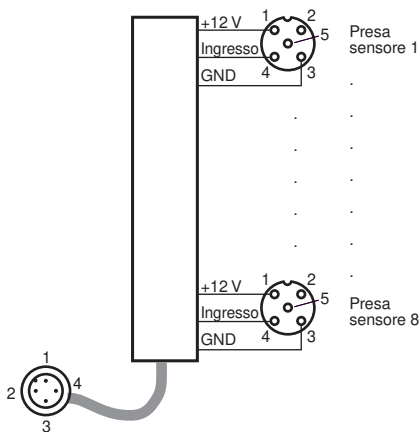

## Componenti di sistema di corrispondenza

	<b>NDS20-FP-V1</b>	Sistema trasduttore, induttivo
	<b>NDS5-30GM-1M-V1</b>	Sistema trasduttore, induttivo

## Funzione

### Descrizione del funzionamento

Un sistema di trasferimento induttivo WIS (**w**ireless **i**nductive **s**ystem) è sempre composto da 4 componenti:

- Modulo WIS, primario
- Trasduttore WIS, primario
- Trasduttore WIS, secondario
- Modulo WIS, secondario.

Il modulo WIS primario è installato nella parte stazionaria dell'impianto e collegato con il dispositivo di comando a valle (p.e. SPS). Al modulo WIS primario è collegato il trasduttore WIS primario. Il trasduttore WIS secondario e il relativo modulo WIS secondario sono installati sulla parte in movimento dell'impianto. Il modulo WIS secondario è dotato di punti di collegamento per più sensori. Se i due trasduttori sono posti uno di fronte all'altro nell'ambito della portata del sistema, la potenza elettrica viene trasferita dal lato primario a quello secondario. I sensori collegati sul lato secondario al modulo WIS vengono ora alimentati con energia elettrica ed entrano in funzione. I segnali in uscita del sensore vengono trasferiti sul lato primario nella direzione opposta al lato secondario e sono disponibili separatamente sui morsetti in uscita del modulo WIS primario per essere elaborati tramite il dispositivo di comando dell'impianto. Lo stato dei segnali del sensore viene inoltre visualizzato mediante LED che sono attribuiti ai canali del sensore.

Un segnale in uscita Tx separato sul modulo WIS primario indica lo stato della comunicazione. Un segnale high indica la comunicazione tra i trasduttori WIS. Quest'ultima viene indicata anche da un LED Tx lampeggiante.

Mediante l'ingresso EN è possibile attivare o disattivare il trasferimento di potenza e la comunicazione nel sistema sul modulo WIS, primario.

Segnale in ingresso su EN	Funzione
+ UB (24 V.c.c.)	Trasferimento attivato
GND o aperto	Trasferimento disattivato

### Schema di funzionamento

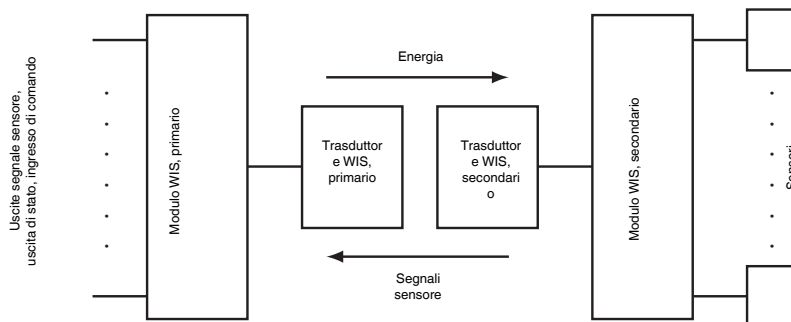

La somma delle correnti di riposo di tutti i sensori collegati sul lato secondario al modulo WIS non deve superare il valore massimo della corrente trasferibile. Tale valore può essere calcolato sulla base della potenza trasferita fornita dal trasduttore / 12 V.