

Montážní deska

MH-F31/F31K

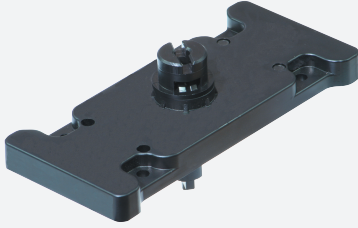

- Uspořádání otvorů 30 x 80 mm
- Montážní deska s hřídelí

Montážní deska

Rozměry

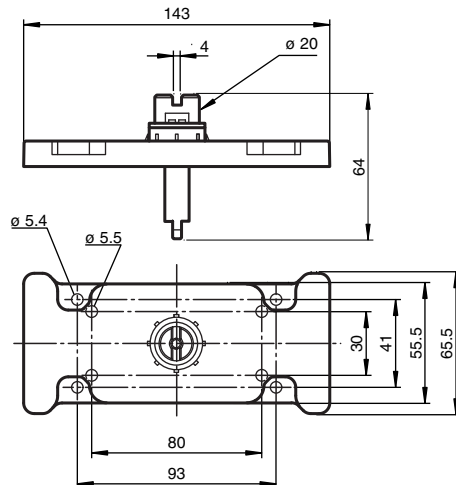

Technické údaje

Mechanické specifikace	
Materiál	PA 12
Upevňovací šroub	Šrouby hlavy válce Montážní deska DIN 912 s vnitřním šestihranem
Všeobecné informace	
Rozsah dodávky	Montážní deska MH-BT65 Upevňovací šroub montážní desky 4 x šroub s válcovou hlavou DIN 912, M5X12, nerezová ocel s vnitřním šestihranem 4 x lamelový kotouč, DIN 6797, tvar J Upevňovací šroub snímače F31 2 x šroub s válcovou hlavou, DIN 912, M5X16, ušlechtilá ocel, s vnitřním šestihranem Upevňovací šroub snímače F31K 2 x šroub s válcovou hlavou, DIN 912, M5X20, ušlechtilá ocel, s vnitřním šestihranem

Datum publikace: 2021-01-13 Datum vydání: 2021-01-18 : 200855_cze.pdf

Viz část Všeobecné poznámky týkající se produktů společnosti Pepperl+Fuchs.

Pepperl+Fuchs Group
www.pepperl-fuchs.com

USA: +1 330 486 0001
fa-info@us.pepperl-fuchs.com

Německo: +49 621 776 1111
fa-info@de.pepperl-fuchs.com

Singapur: +65 6779 9091
fa-info@sg.pepperl-fuchs.com

 PEPPERL+FUCHS