

Montagehilfe Safety

TR 14/30/50/60



- Universal Prüfstab zum Gerätetest aller Lichtvorhänge der Serie SLCT und SLCS

Prüfstab für Sicherheits-Lichtvorhang SLCT



Abmessungen

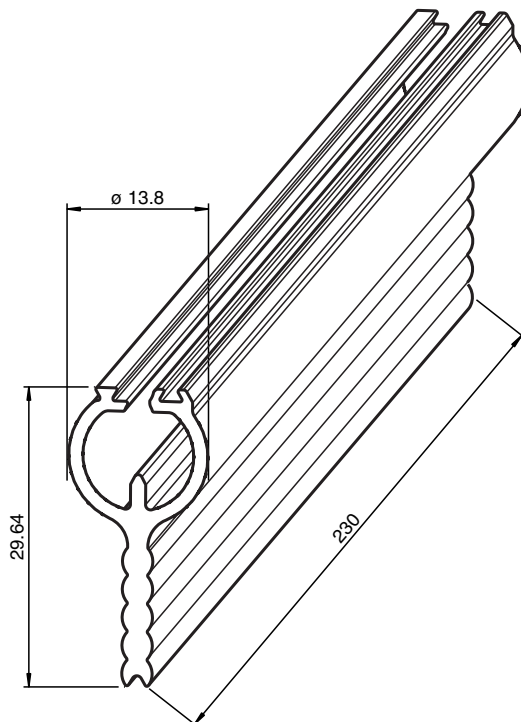

Technische Daten

Mechanische Daten

Material	Aluminium
Masse	ca. 105 g

Veröffentlichungsdatum: 2020-03-23 Ausgabedatum: 2020-10-06 Dateiname: 205992_ger.pdf

Beachten Sie „Allgemeine Hinweise zu Pepperl+Fuchs-Produktinformationen“.

Pepperl+Fuchs-Gruppe
www.pepperl-fuchs.com

USA: +1 330 486 0001
fa-info@us.pepperl-fuchs.com

Deutschland: +49 621 776 1111
fa-info@de.pepperl-fuchs.com

Singapur: +65 6779 9091
fa-info@sg.pepperl-fuchs.com

PEPPERL+FUCHS

Technische Daten

Passende Serien

Safety Serie	SLCT SLCS
--------------	--------------

Aufbau

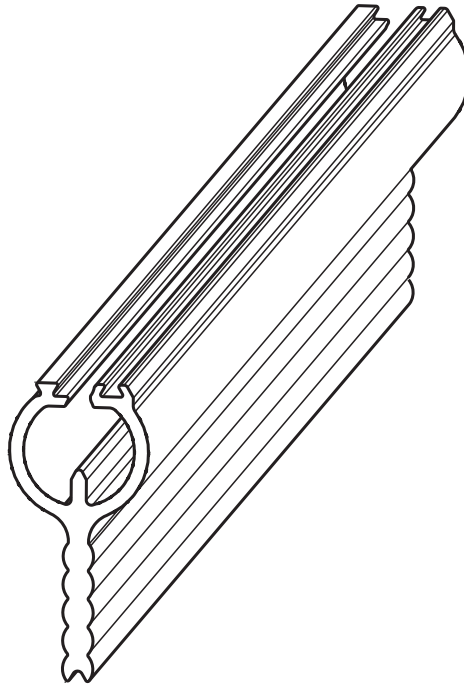

Prüfstab
Test rod
Barra de prueba
Provino a sbarretta
14 mm

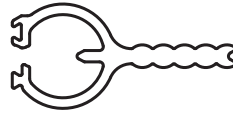

Prüfstab
Test rod
Barra de prueba
Provino a sbarretta
30 mm



Prüfstab
Test rod
Barra de prueba
Provino a sbarretta
50 mm



Prüfstab
Test rod
Barra de prueba
Provino a sbarretta
60 mm



Veröffentlichungsdatum: 2020-03-23 Ausgabedatum: 2020-10-06 Dateiname: 205992_ger.pdf