



Bestellbezeichnung

VAZ-IEI1-TAG1-S

RFID-Betätiger für berührungslose AS-Interface Sicherheitsschalter

Merkmale

- Batterieloser Codeträger
- Großer Erfassungsbereich mit Mittenversatz
- Kein Kontaktprellen
- Hohe Überlistungssicherheit
- Gute Langzeitstabilität

Funktion

Der Betätiger VAZ-IEI1-TAG1-S ist in Kombination mit dem Lesekopf VAZ-IEI1-READER1-S-V3 eine sicherheitstechnische Einrichtung zur Überwachung von trennenden beweglichen Schutzeinrichtungen. Der berührungslose Betätiger arbeitet mit Transponder-Codierung. Jeder Betätiger besitzt eine eindeutige elektronische Codierung.

Der Betätiger wird am beweglichen Teil der Schutzeinrichtung befestigt. Der am feststehenden Teil der Schutzeinrichtung befestigte Lesekopf übermittelt den gelesenen Code an die Auswerteeinheit VAA-4E-IEI1-CONTROL-J-S. Die Auswerteeinheit vergleicht das eingelesene Bitmuster mit dem gespeicherten Code. Bei Übereinstimmung der Daten wird über AS-Interface signalisiert, dass die Schutzeinrichtung geschlossen ist. Die Auswertung erfolgt über einen Sicherheitsmonitor.

Die im Lieferumfang enthaltenen Sicherheitsschrauben aus Niro können mit normalem Werkzeug eingeschraubt werden und verhindern das Abschrauben.

Abmessungen

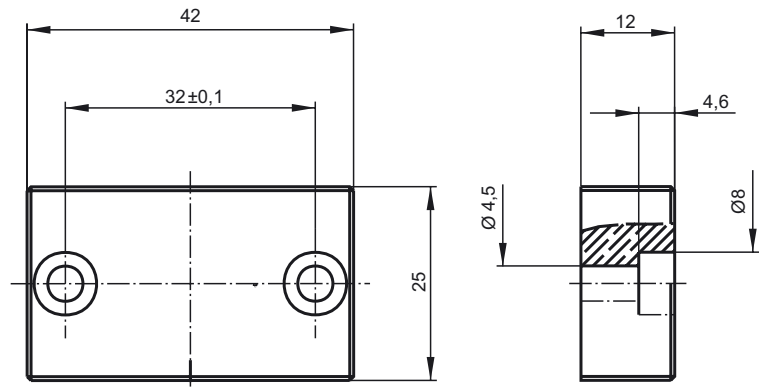

Technische Daten

Allgemeine Daten

Erfassungsart	induktiv
UL File Number	E179102

Kenndaten funktionale Sicherheit

Sicherheits-Integritätslevel (SIL)	SIL 3
Performance Level (PL)	PL e

Elektrische Daten

Stromversorgung	induktiv über Lesekopf
-----------------	------------------------

Umgebungsbedingungen

Umgebungstemperatur	-25 ... 70 °C (-13 ... 158 °F)
---------------------	--------------------------------

Mechanische Daten

Schutzart	IP67 / IP69K
Material	
Gehäuse	PPS
Montage	Aktive Fläche gegenüber Lesekopf
Masse	20 g

Allgemeine Informationen

Lieferumfang	1 Betätiger; 2 Sicherheitsschrauben, M4 x 14
--------------	--

Normen- und Richtlinienkonformität

Richtlinienkonformität	
EMV-Richtlinie 2004/108/EG	EN 60947-5-3
Normenkonformität	
Funktionale Sicherheit	DIN EN 954-1, EN ISO 13849-1 (bis PL _d)

Zubehör**V3-GM-5M-PUR-ABG43-V1-G**

Verbindungskabel, M8 auf M12, PUR-Kabel 3-polig

V3-GM-2M-PUR-ABG43-V1-G

Verbindungskabel, M8 auf M12, PUR-Kabel 3-polig

Passende Systemkomponenten**VAZ-IEI1-READER1-S-V3**

RFID-Lesekopf, berührungsloser AS-Interface Sicherheitsschalter

VAA-4E-IEI1-CONTROL-J-S

Auswerteeinheit für RFID-Leseköpfe, berührungslose Sicherheitsschalter