



### Marque de commande

#### ODT-MAC401-LD-RD

Lecteur de code grande vitesse stationnaire pour les vitesses de code jusqu'à 20 m/s et 60 fps, code Data Matrix ECC 200, direction de visée coudée, résolution VGA, Ethernet, RS 232, avec distance de lecture étendue

### Caractéristiques

- jusqu'à 60 opérations de lecture par seconde
- vitesse de déplacement allant jusqu'à 20 m par seconde
- Lecture omnidirectionnelle
- Analyse de 256 niveaux de gris au maximum avec seuil adaptatif de la valeur du gris
- Sortie VGA
- Focalisation simple avec des pointes de laser
- Mémoire intégrée d'images d'erreurs

### Fonction

Le lecteur stationnaire est un système de lecture mis au point pour détecter les codes Data Matrix.

Le processeur de signalisation puissant et l'algorithme de décodage optimisé délivrent à l'appareil des vitesses de lecture optimales.

La configuration est réalisée facilement via une interface Ethernet à l'aide d'un navigateur Web standard ou d'une liaison série.

Le dispositif est supporté par le pointeur à lumière laser intégré et la sortie vidéo VGA. Par ailleurs, l'appareil est équipé d'une mémoire d'images défectueuses intégrée.

Les domaines d'application types des lecteurs stationnaires sont les suivants :

- traitement de documents
- machines d'imprimerie
- identification dans la technologie d'emballage et d'entreposage
- détection de cartes

### Éléments de visualisation / réglage

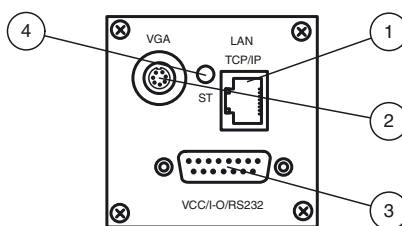

1	Connecteur LAN	
2	Connecteur VGA	
3	Connecteur 24 V CC + ES	
4	Etat LED	jaune/rouge/vert

### Raccordement électrique

#### VGA

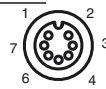

Broche	signal
1	OUT VSYNC
2	GND
3	OUT R
4	OUT G
5	GND
6	OUT B
7	OUT HSYNC

#### LAN



Broche	signal
1	TX+ Ethernet
2	TX- Ethernet
3	RX+ Ethernet
4	NC
5	NC
6	RX- Ethernet
7	NC
8	NC

#### VCC/I-O/RS232

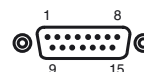

Broche	signal	Broche	signal
1	GND	9	OUT 1
2	GND	10	OUT 2
3	GND IO	11	IN 1
4	+UB	12	NC
5	+UB	13	TX RS232
6	+UB IO	14	RX RS232
7	NC	15	IN 3
8	IN 2		

**Caractéristiques techniques****Caractéristiques générales**

Type de lumière	LED flash intégrée (rouge)
Valeurs caractéristiques du laser	
Remarque	LUMIERE LASER , NE PAS REGARDER LE FAISCEAU
Classe de laser	2
Longueur d'onde	650 nm
divergence du faisceau	< 1,5 mrad
Performances optiques maximales en sortie	0,5 mW
symbolologies des codes à barres	Data Matrix ECC 200
Distance de lecture	... 100 mm
Gamme de profondeur de champ	± 5 mm
Champ de lecture	50 mm x 30 mm
paramètre de module	≥ 0,33 mm
Principe du détecteur	Contrôleur de profil optique
Fréquence de traitement	max. 60 Hz
vitesse d'objet	déclencé ≤ 20 m/s
Data Matrix	
paramètre de symbol	carré jusqu'à 48 x 48 modules rectangulaire jusqu'à 16 x 48 modules
Format des données	ASCII, C40, Text, X12, Edifact, Base 256 , Tous conforme à ISO 646
Capacité de dates	348 numériques, 259 ASCII, 172 Byte
Orientation	omnidirectionnel

**Valeurs caractéristiques**

Analyseur d'image	
Type	CMOS , Global Shutter
Nombre de pixels	752 x 480 pixels
Nuances de gris	256
Analyse d'image	sans retard , programmé ou externe

**Éléments de visualisation/réglage**

Affichage LED	pour lecture bon/mauvais
---------------	--------------------------

**Caractéristiques électriques**

Tension d'emploi	$U_B$	24 V DC ± 15% , PELV
Consommation à vide	$I_0$	max. 250 mA
Puissance absorbée	$P_0$	6 W

**Interface**

Physique	RS 232
Protocole	ASCII
Vitesse de transfert	9600 ... 115200 Bit/s
Longueur du câble	max. 30 m

**Sortie**

nombre/type	2 sorties électroniques, PNP , découplé sur le plan optique en option pour 4 sorties au maximum
Tension de commutation	à appliquer en externe 24 V ± 15 % PELV
Courant de commutation	100 mA par sortie
Longueur du câble	max. 30 m

**Sortie 1**

Type de sortie	Sortie vidéo, RGB (75 Ohm), 1 Vpp
Résolution	VGA, 800 x 600 pixels

**Conditions environnantes**

Température ambiante	0 ... 45 °C (32 ... 113 °F)
Température de stockage	-20 ... 60 °C (-4 ... 140 °F)

**Caractéristiques mécaniques**

Mode de protection	IP20
Raccordement	Vidéo : douille, 7 pôles Alimentation/Interface/entrées et sorties : Sub-D, 15 broches UNC LAN : Douille RJ-45, 8 broches

**Matériel**

Boîtier	zinc moulé sous pression, thermopoudré
Masse	env. 760 g

**conformité de normes et de directives**

Conformité aux directives	
Directive CEM 2004/108/CE	EN 61326-1 , EN 61000-6-4
Conformité aux normes	
Immunité	EN 61326-1
Emission d'interférence	EN 61000-6-4
Mode de protection	EN 60529
Classe de laser	IEC 60825-1:2007 Complies with 21 CFR 1040.10 and 1040.11 except for deviations pursuant to Laser Notice No. 50, dated June 24, 2007

**Accessories****ODZ-MAC-CAB-VIDEO**

Câble vidéo VGA

**ODZ-MAC-CAB-15POL-2,5M-FEMALE**

Câble de raccordement douille Sub-D, 15 pôles

**V45-G-10M-V45-G**

Câble réseau RJ-45, catégorie 5

**ODZ-TRIGGERBOX-SK**

Triggerbox pour les appareils de visualisation fixes

**ODZ-MAC-CAB-15POL-5M-FEMALE**

Câble de raccordement douille Sub-D, 15 pôles

**ODZ-MAC-PWR-24V**

Bloc secteur 24 V c.c.

**ODZ-MAC-CAB-24V-R2-2M**

Câble de raccordement pour bloc secteur/RS 232

Vous trouverez de plus amples informations sur [www.pepperl-fuchs.com](http://www.pepperl-fuchs.com)

## Zone de lecture pour différentes symbologies

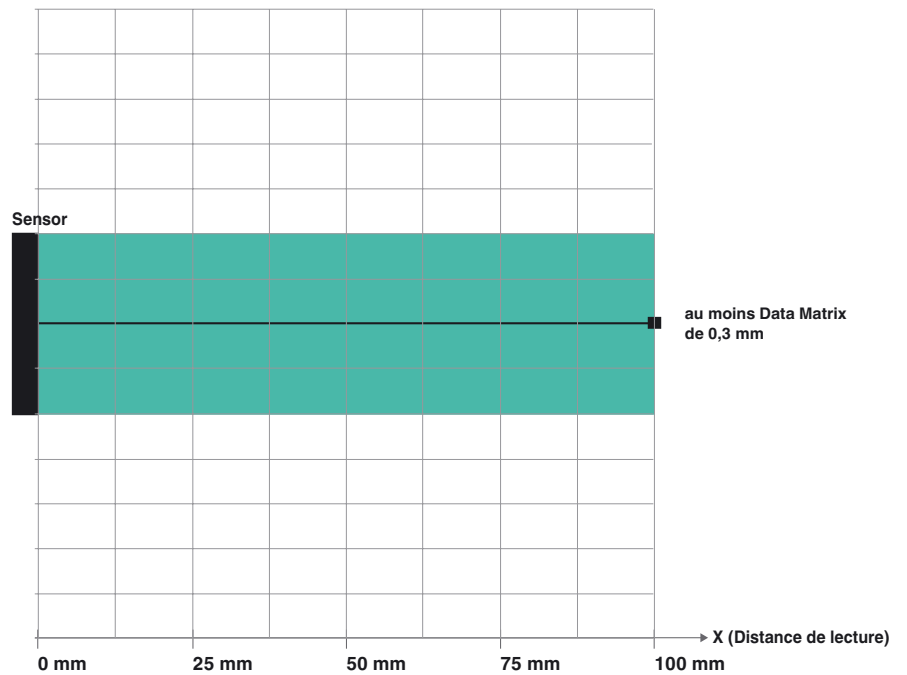

## Dimensions

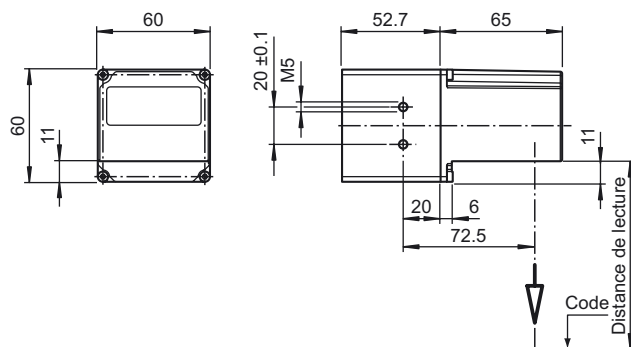

## Consigne laser classe 2

- L'irradiation peut entraîner des irritations dans un environnement sombre. Ne pas orienter vers les personnes !
- Attention : ne pas observer la lumière laser dans le faisceau !
- L'entretien et les réparations doivent être réalisés exclusivement par le personnel de service autorisé !
- L'appareil doit être installé de manière à ce que les mises en garde soient clairement visibles et lisibles.
- Attention : Si d'autres dispositifs de commande ou de réglage sont utilisés que ceux indiqués ici, ou si d'autres procédures sont exécutées, cela peut entraîner un effet préjudiciable du rayonnement.