

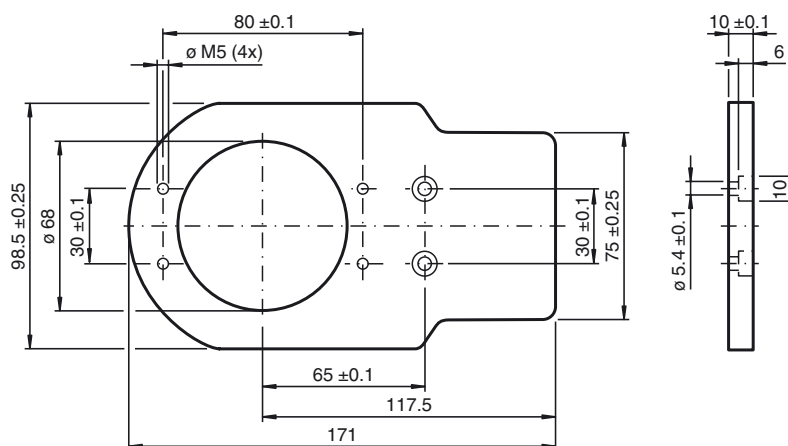

Rozměry



Objednáací název

MH-F31K2

Adaptérová deska

Vlastnosti

- deska adaptéru z PVC

Technická data

Mechanické specifikace

Šablona upevňovacích otvorů	30 x 130 mm
Materiál	Polyvinylchlorid , šedý
Distanční podložka	Polyamid (1 ks, tloušťka 10 mm)
Upevňovací šroub	Šrouby hlavy válce DIN 912 (2 ks M5 x 12) s vnitřním šestihranem