



## Ladeschale für OHV200 mit integriertem Bluetooth-Modem OHV-CHARGER-B15

- Ruftaste zum Auffinden des Handhelds

Ladeschale für OHV200 mit integriertem Bluetooth-Modem



### Funktion

Die Ladeschale OHV-CHARGER-B15 bietet Ihnen die Möglichkeit, die Handleser OHV200\* zu laden. Die Ladeschale beinhaltet darüber hinaus ein Bluetooth-Modem und einen Mini-USB Anschluss zur Datenübertragung.

### Abmessungen

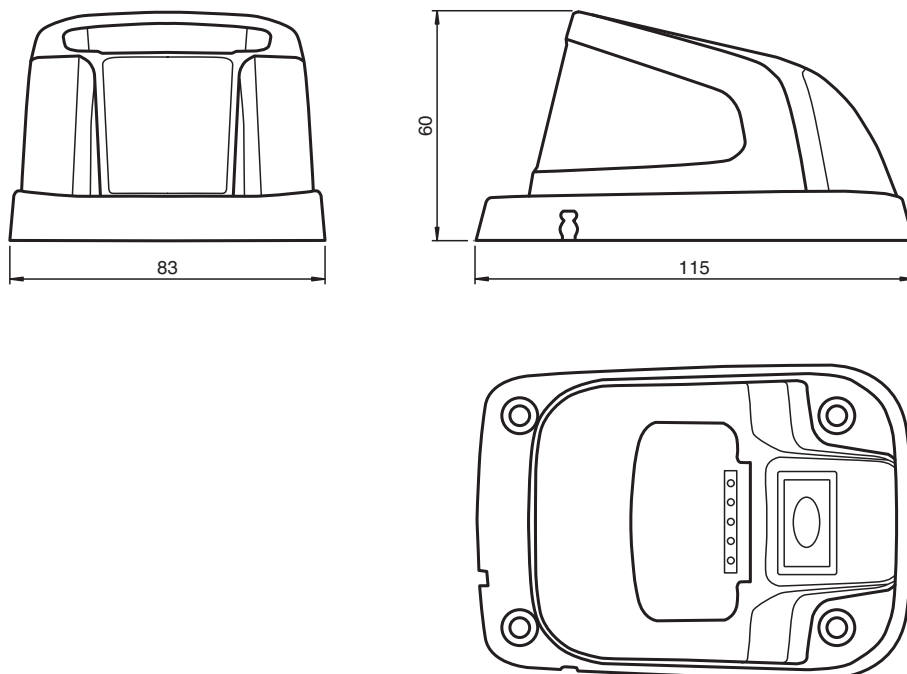

Veröffentlichungsdatum: 2022-10-17 Ausgabedatum: 2022-10-17 Dateiname: 252773\_ger.pdf

Beachten Sie „Allgemeine Hinweise zu Pepperl+Fuchs-Produktinformationen“.

Pepperl+Fuchs-Gruppe  
www.pepperl-fuchs.com

USA: +1 330 486 0001  
fa-info@us.pepperl-fuchs.com

Deutschland: +49 621 776 1111  
fa-info@de.pepperl-fuchs.com

Singapur: +65 6779 9091  
fa-info@sg.pepperl-fuchs.com

 PEPPERL+FUCHS

## Technische Daten

Anzeigen/Bedienelemente		
Betriebsanzeige		LED grün: Versorgung
Funktionsanzeige		LED blau: Bluetooth-Verbindung
Schalter		Bluetooth
Tasten		1 Taste
Elektrische Daten		
Betriebsspannung	$U_B$	5 V DC
Betriebsstrom	$I_B$	max. 1 A
Schnittstelle		
Physikalisch		Bluetooth (Klasse II) , Mini-USB
Sendefrequenz		2402 ... 2480 MHz (Bluetooth)
Sendeleistung		0,002 W
Ausgang		
Ausgangsstrom		max. 555 mA
Ausgangsspannung		4,2 V DC
Normen- und Richtlinienkonformität		
Normenkonformität		
Elektromagnetische Verträglichkeit		ETSI EN 301489-1:V1.9.2 ETSI EN 301489-17:V2.2.1 EN 61000-6-1:2007 EN 61000-6-2:2005/AC:2005 EN 61000-6-3:2007/A1:2011/AC:2012 EN 61000-6-4:2007/A1:2011
Sicherheit		EN 60950-1:2006/A11:2009/A1:2010/A12:2011/AC:2011 EN 62311:2008
Funkspektrum		ETSI EN 300328:V1.8.1
Normen		EN 50581:2012
Zulassungen und Zertifikate		
FCC-Zulassung		FCC-ID: QQ6-BTC02
Umgebungsbedingungen		
Umgebungstemperatur		-20 ... 55 °C (-4 ... 131 °F)
Lagertemperatur		-30 ... 65 °C (-22 ... 149 °F)
Mechanische Daten		
Anschluss		Spannungsversorgung: Hohlsteckerbuchse 5,5 mm Schnittstelle : Mini-USB
Masse		153 g
Abmessungen		115 mm x 83 mm x 60 mm (L x B x H)
Allgemeine Informationen		
Lieferumfang		Ladeschale + Adapterkabel, USB auf Mini-USB

## Zubehör

	<b>USB-G-1M-PVC-ABG-USBB-G</b>	Adapterkabel, USB auf Mini-USB
	<b>ODZ-MAH-SUPPLY</b>	Netzteil
	<b>ODZ-MAH-5V-110V</b>	Netzteil

Veröffentlichungsdatum: 2022-10-17 Ausgabedatum: 2022-10-17 Dateiname: 252773\_ger.pdf

Beachten Sie „Allgemeine Hinweise zu Pepperl+Fuchs-Produktinformationen“.