



### Bestellbezeichnung

#### OHV-BRACKET

Halterung für OHV100-F222-R2

### Abmessungen

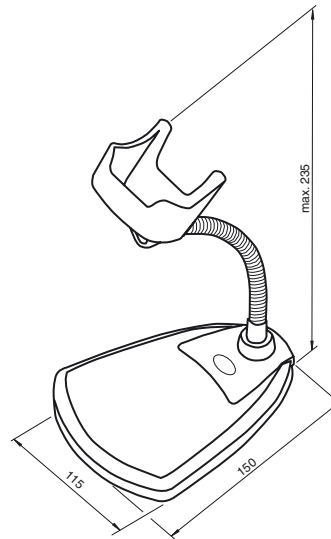

### Technische Daten

#### Mechanische Daten

Masse	ca. 382 g
Abmessungen	115 mm x 235 mm x 15 mm (B x H x T)