

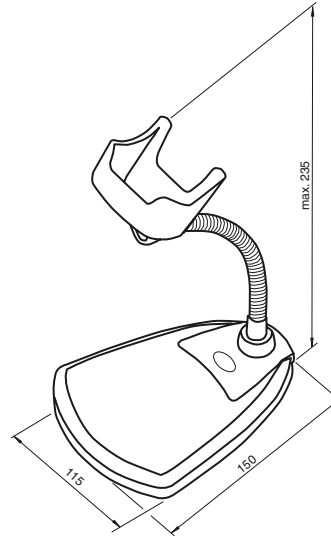

**Dimensiones**



**Referencia de pedido**

**OHV-BRACKET**

Tope para OHV100-F222-R2

**Datos técnicos**

**Datos mecánicos**

Masa	aprox. 382 g
Dimensiones	115 mm x 235 mm x 15 mm (A x L x H)

Fecha de publicación: 2012-11-21 15:28 Fecha de edición: 2013-01-14 252776\_spa.xml