

Reflector

REF-A60AF

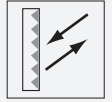

- Montaje autoadhesivo
- Revestimiento antiempañamiento

Reflector, rectangular 40 mm x 60 mm, taladrados de fijación, autoadhesivo

Dimensiones

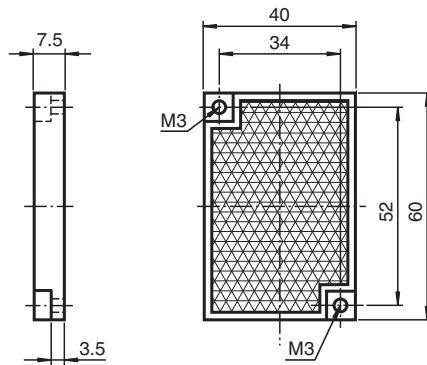

Datos técnicos

Datos generales

Tipo rectangular

Condiciones ambientales

Temperatura ambiente -30 ... 65 °C (-22 ... 149 °F)

Datos mecánicos

Material PMMA/ABS

Dimensiones 60 mm x 40 mm x 7,5 mm

Fijación autoadhesivo y taladrado de fijación

Condiciones de almacenamiento y montaje

Asegúrese de que la superficie del portador esté limpia y seca, sin ningún tipo de grasa, aceite, polvo, disolvente ni otros antiadherentes.

En las condiciones de almacenamiento habituales, con una humedad ambiental relativa del 50% y una temperatura ambiente de aprox. 20 °C, la duración en almacenamiento de la cinta adhesiva es de 12 meses en su embalaje original. Ni los productos ni el embalaje deben exponerse a la luz solar directa.