



Sensore di lettura codici a barre mediante trigger



OBP120-R100-2EP-IO-L

- Design miniaturizzato con opzioni di montaggio versatili
- Per il rilevamento di barre trigger nere su sfondo bianco
- Sensori laser DuraBeam - durevoli e utilizzabili come un LED
- Vasta gamma di temperature
-40 °C ... 60 °C
- Elevato grado di protezione IP69K
- Interfaccia IO-link per dati di processo e di servizio

Sensore laser di lettura codici a barre mediante trigger



IO-Link

Funzione

Le serie di sensori ottici miniaturizzati R100 sono i primi dispositivi nel loro genere in grado di offrire una soluzione end-to-end in design standard singolo ridotto — da fotocellula a sbarramento a dispositivo di misurazione distanza. Come risultato del design, i sensori possono eseguire praticamente tutte le normali attività di automazione.

Tutta la serie di sensori permette di comunicare via IO-Link.

I sensori laser DuraBeam sono resistenti e possono essere utilizzati allo stesso modo di un sensore standard.

L'impiego della tecnologia Multi Pixel garantisce un elevato livello di flessibilità ai sensori standard, consentendo un migliore adeguamento dei sensori stessi al relativo ambiente operativo.

Dimensioni

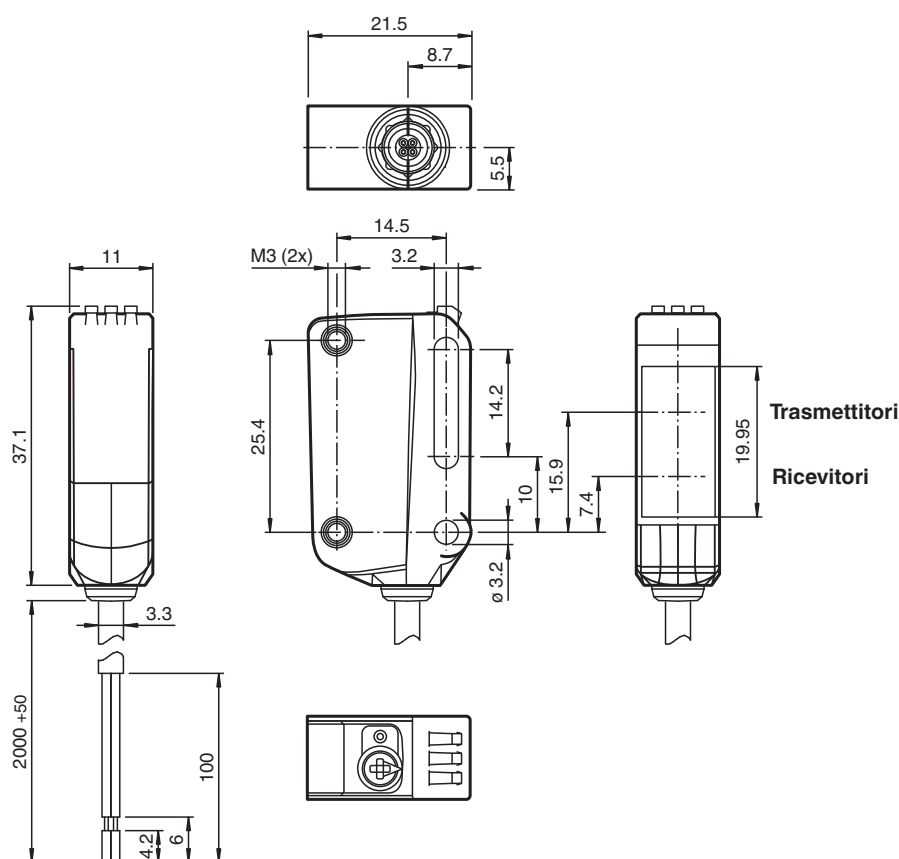

Dati tecnici

Dati generali	
Campo di scansione	25 ... 120 mm
Zona di registrazione	25 ... 120 mm
Oggetto di riferimento	Bianco standard, 100 mm x 100 mm
Trasmittitore fotoelettrico	Diodo laser
Tipo di luce	rossa modulata
Dati caratteristici del laser	
Indicazione	FASCIO LASER , NON FISSARE IL FASCIO
Classe laser	1
Lunghezza d'onda	680 nm
Divergenza fascio	> 5 mrad d63 < 1 mm nell'intervallo 50-250 mm
Durata degli impulsi	1,6 µs
Tasso di ripetizione	circa. 28,5 kHz
Energia impulso max.	10,4 nJ
Risoluzione ottica	Barra trigger [nero, 6%], 1 mm di larghezza su sfondo bianco [bianco, 90%]; Differenza di contrasto del 50% min.
Diametro spot	< 1 mm alla distanza di 60 mm
Angolo di apertura	circa. 0,3 °
Limite luce estranea	EN 60947-5-2 : 40000 Lux
Metodo Teach-In	Sistema di autoapprendimento statico e dinamico
Parametri Functional Safety	
MTTF _d	560 a

Data di edizione: 2023-10-23 Data di stampare: 2023-10-23 : 267075-100509_ita.pdf

Consultate "Note generali relative alle informazioni sui prodotti Pepperl+Fuchs".

Pepperl+Fuchs Group
www.pepperl-fuchs.com

USA: +1 330 486 0001
fa-info@us.pepperl-fuchs.com

Germania: +49 621 776 1111
fa-info@de.pepperl-fuchs.com

Singapore: +65 6779 9091
fa-info@sg.pepperl-fuchs.com

PF PEPPERL+FUCHS

Dati tecnici

Durata dell'utilizzo (T_M)		20 a
Grado di copertura della diagnosi (DC)		0 %
Indicatori / Elementi di comando		
Visualizzatore di stato		LED verde: acceso fisso - alimentazione inserita lampeggiante (4Hz) - cortocircuito lampeggiante con brevi interruzioni (1 Hz) - modalità IO-Link
Visualizzatore funzioni		LED giallo: acceso fisso - oggetto rilevato spento fisso - nessun oggetto rilevato
Elementi di comando		Tasto di TEACH-IN
Elementi di comando		Interruttore rotativo a 5 fasi per la selezione delle modalità di funzionamento
Dati elettrici		
Corrente di misura d'esercizio	U_e	10 ... 30 V DC
Oscillazione		max. 10 %
Corrente in assenza di carico	I_0	< 20 mA a 24 V di tensione di alimentazione
Classe di protezione		III
Interfaccia		
Tipo interfaccia		IO-Link (tramite C/Q = pin 4)
Revisione IO-Link		1,1
Profilo dispositivo		Sensore intelligente
ID dispositivo		0x110C01 (1117185)
Velocità di trasmissione		COM2 (38,4 kBit/s)
Durata del ciclo min		2,3 ms
Ampiezza dati di processo		Immissione dati di processo 1 bit Output dei dati di processo 2 bit
Supporto della modalità SIO		sì
Tipo di porta principale compatibile		A
Uscita		
Tipo di circuito		Il tipo di commutazione del sensore è regolabile. L'impostazione predefinita è: C/Q - Pin4: NPN normalmente aperto / light-on, PNP normalmente chiuso / dark-on, IO-Link /Q - Pin2: NPN normalmente chiuso / dark-on, PNP normalmente aperto / light-on
Uscita del segnale		2 uscite bilanciate, protezione da cortocircuiti, inversione di polarità e sovratensioni
Tensione di uscita		max. 30 V DC
Corrente di uscita		max. 100 mA, carico ohmico
Categoria uso		CC-12 e DC-13
Caduta di tensione	U_d	≤ 1,5 V DC
Frequenza di commutazione	f	3300 Hz
Tempo di reazione		125 μs
Conformità		
Interfaccia di comunicazione		IEC 61131-9
Standard di prodotto		EN 60947-5-2
Sicurezza laser		EN 60825-1:2014
Omologazioni e certificati		
Classe di protezione		
Tensione nominale isolamento	U_i	30 V
Resistenza nominale alla tensione impulsiva	U_{imp}	800 V
omologazione UL		E87056, cULus Listed, alimentatore classe 2, classificazione tipo 1
Approvazione FDA		IEC 60825-1:2007 Complies with 21 CFR 1040.10 and 1040.11 except for deviations pursuant to Laser Notice No. 50, dated June 24, 2007
Condizioni ambientali		
Temperatura ambiente		-40 ... 60 °C (-40 ... 140 °F) Cavo posa fissa -25 ... 60 °C (-13 ... 140 °F), cavo mobile non adatto a nastri trasportatori
Temperatura di stoccaggio		-40 ... 70 °C (-40 ... 158 °F)
Grado di sporcamento		3

Data di edizione: 2023-10-23 Data di stampare: 2023-10-23 : 267075-100509_ita.pdf

Consultate "Note generali relative alle informazioni sui prodotti Pepperl+Fuchs".

 Pepperl+Fuchs Group
www.pepperl-fuchs.com

 USA: +1 330 486 0001
fa-info@us.pepperl-fuchs.com

 Germania: +49 621 776 1111
fa-info@de.pepperl-fuchs.com

 Singapore: +65 6779 9091
fa-info@sg.pepperl-fuchs.com

 **PEPPERL+FUCHS**

Dati tecnici

Dati meccanici	
Larghezza della scatola	11 mm
Altezza della scatola	44,5 mm
Profondità della scatola	21,5 mm
Grado di protezione	IP67 / IP69 / IP69K
Collegamento	Cavo fisso di 2 m
Materiale	
Custodia	PC (policarbonato)
Superficie dell'ottica	PMMA
Peso	circa. 36 g
lunghezza cavo	2 m

Collegamento

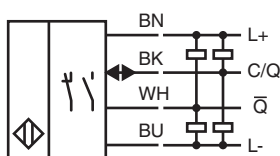

Gruppo

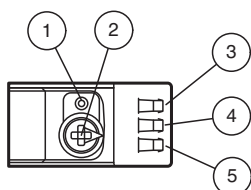

1	Tasto Teach-in
2	Modalità interruttore rotativo
3	Modalità di funzionamento/dark on
4	Indicatore di segnale
5	Spia di funzionamento/light on

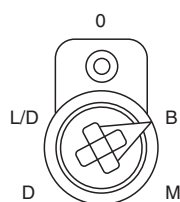

B	Teach-in sfondo
M	Teach-in contrassegno
D	Teach-in dinamico
L/D	Tipo commutazione
o	Blocco tasti

Informazioni relative alla sicurezza

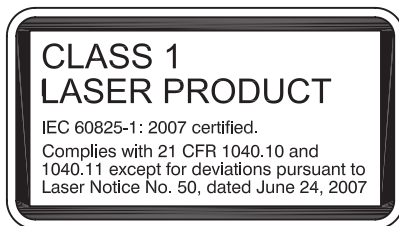

Interfaccia

Funzione IO-Link

La modalità di funzionamento IO-Link è indicata dall'indicatore a LED verde con una breve interruzione ($f = 1 \text{ Hz}$). La comunicazione IO-Link fornisce simultaneamente i dati di processo (dati di misurazione dal sensore) e l'accesso ai dati di servizio.

I dati di servizio contengono le seguenti informazioni:

Identificazione

- Informazioni sul produttore
- ID prodotto
- ID specifico dell'utente

Parametri dispositivo

- Parametri di apprendimento
- Parametri operativi
- Parametri di configurazione
- Comandi dispositivo

Messaggi e avvertenze di diagnostica

Messa in servizio

Apprendimento con l'interruttore rotativo

Le impostazioni per i seguenti apprendimenti possono essere regolate direttamente sul dispositivo:

- Apprendimento a due valori
- Apprendimento dinamico

Utilizzare l'interruttore rotativo per selezionare la modalità di apprendimento richiesta.

Apprendimento a due valori

Allineare il fascio luminoso del sensore allo sfondo alla distanza operativa necessaria.

Apprendimento di uno sfondo:

1. Ruotare l'interruttore rotativo per selezionare la posizione "B" (Background).
2. Premere il pulsante "TI" finché i LED giallo e verde non lampeggiano in fase (ca. 1 s).
3. Rilasciare il pulsante "TI". L'apprendimento viene avviato. => I LED giallo e verde lampeggiano fuori fase.
4. Attendere che il LED verde si accenda in modo permanente e che il LED giallo lampeggi rapidamente.

Il sensore è ora pronto per apprendere il 2° valore di apprendimento (contrassegno).

Apprendimento di un contrassegno:

1. Ruotare l'interruttore rotativo per selezionare la posizione "M" (Mark).
2. Posizionare il contrassegno di fronte al fascio luminoso del sensore alla distanza operativa necessaria.
3. Premere il pulsante "TI" finché i LED giallo e verde non lampeggiano in fase (ca. 1 s).
4. Rilasciare il pulsante "TI". L'apprendimento viene avviato.
5. Attendere che il LED verde si accenda in modo permanente.

Il processo di apprendimento è ora completo.

In alternativa, è possibile avviare il processo di apprendimento del contrassegno prima di quello dello sfondo.

Nota: per uscire dalla modalità di apprendimento a due valori, è necessario eseguire sempre un apprendimento in entrambe le posizioni "B" e "M" dell'interruttore rotativo.

Apprendimento di un contrassegno senza uno sfondo:

Messa in servizio

È possibile apprendere un oggetto, come ad esempio lo sfondo ("B") e il contrassegno ("M"), se posizionato alla distanza operativa richiesta. Procedere come descritto nel processo di apprendimento a due valori.

- Il sensore rileva l'oggetto come un contrassegno. => Il sensore si accende.
- Come sfondo viene rilevato un oggetto di colore più chiaro. => Il sensore si spegne.

Apprendimento dinamico

Requisito: l'oggetto in movimento che deve essere rilevato dispone di aree con differenza di contrasto sufficiente (contrassegno/sfondo).

1. Allineare il fascio luminoso del sensore alla sezione dell'oggetto che verrà utilizzata come sfondo alla distanza operativa necessaria.
2. Ruotare l'interruttore rotativo per selezionare la posizione "D" (Dynamic).

Inizio del processo di apprendimento:

1. Premere il pulsante "TI" finché i LED giallo e verde non lampeggiano in fase (ca. 1 s).
2. Rilasciare il pulsante "TI". Il processo di apprendimento dinamico viene avviato. => Il LED verde si accende in modo permanente, mentre il LED giallo lampeggia rapidamente.
3. Per ogni variazione di contrasto, spostare l'oggetto tra il contrassegno e lo sfondo.

Termine del processo di apprendimento:

1. Premere nuovamente il pulsante "TI" finché i LED giallo e verde non lampeggiano in fase (ca. 1 s).
2. Attendere che il LED verde si accenda in modo permanente.

Il processo di apprendimento è ora completo.

Errori apprendimento

Se la differenza di contrasto tra contrassegno e sfondo non è sufficiente, è possibile che l'apprendimento non sia impostato correttamente. In questo caso, i LED giallo e verde lampeggiano rapidamente in antifase (8 Hz).

Una volta confermato il messaggio di errore visivo, il sensore continua a funzionare utilizzando le ultime impostazioni valide.

Funzionamento del sensore con valori appresi

Affinché il sensore utilizzi i valori appresi nell'applicazione, impostare l'interruttore rotativo sulla posizione "O" (Operate).

Commutazione della luminosità Light on/Dark on

Impostare l'interruttore rotativo su "L/D" (Light on / Dark on).

Modifica del tipo di commutazione:

Premere il pulsante "TI" per > 1 s.

=> Scambio eseguito con successo: il relativo LED dell'indicatore di funzionamento (L/D) si accende in verde.

Ripristino del tipo di commutazione:

Premere il pulsante "TI" per > 4 s.

=> Ripristino eseguito con successo: il relativo LED dell'indicatore di funzionamento (L/D) si accende in verde. L'indicatore di funzionamento viene reimpostato in base all'ultimo tipo di commutazione attivo.

Ripristino delle impostazioni predefinite

Impostare l'interruttore rotativo su "O".

Premere il pulsante "TI" per > 10 s fino allo spegnimento dei LED giallo e verde.

Rilasciare il pulsante "TI". Il LED giallo si accende.

Al termine del processo di ripristino, il sensore funzionerà immediatamente con le impostazioni di fabbrica.

Parametrizzazione

Per la parametrizzazione e la diagnosi, il sensore può essere indirizzato attraverso l'interfaccia IO-Link integrata. Questa interfaccia trasmette i dati di processo ciclicamente e i dati di diagnosi in modo aciclico.

Per questo motivo, collegare il sensore a un dispositivo primario IO-Link e la relativa porta del dispositivo primario al dispositivo IO-Link. Quando la comunicazione è stabilita correttamente, il LED verde del display di funzionamento lampeggia brevemente ogni secondo. Il sensore può quindi essere configurato o diagnosticato dall'applicazione sovrastante e inviare i dati di processo.

I parametri del sensore sono specifici per il dispositivo e sono descritti nel file IODD (IO Device Description). La lettura del file IODD può avvenire utilizzando diversi strumenti tecnici che usano il supporto IODD di diversi fornitori di sistemi. È possibile configurare o diagnosticare il sensore utilizzando lo strumento specifico e l'interfaccia utente generata dal file IODD.

Il file IODD, l'applicazione FDT Framework e le descrizioni IODD sono disponibili nella corrispondente descrizione del prodotto alla voce Software della nostra homepage www.pepperl-fuchs.com.