

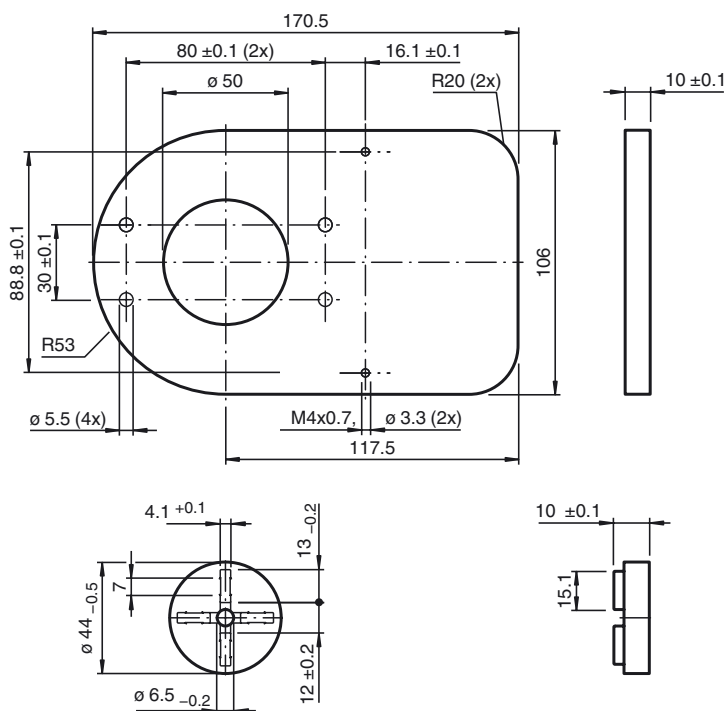

**Dimensioni**



**Codifica d'ordine**

**MH-F31K-01**

Piastra intermedia di adattamento

**Caratteristiche**

- Staffa di montaggio per l'assemblaggio di F31/F31K su una piccola superficie di montaggio con fori, misura 30 x 80 mm

**Dati tecnici**

**Dati meccanici**

Schema dei fori di fissaggio	30 x 80 mm
Materiale	PVC , Grigio
Distanziatore	PA (1 pezzo, spesso 10 mm)
Vite di collegamento	Viti con testa a brugola in acciaio inossidabile DIN 912 Per F31: 2 x M5 x 20 Per F31K 2 x M5 x 25 Per MH-F31K: 2 x M5 x 15 Per BT65A con distanziale: 1 x M6 x 35

Data di edizione: 2016-06-10 17:16 Data di stampare: 2016-07-11 281264\_ita.xml

Consultate "Note generali relative alle informazioni sui prodotti Pepperl+Fuchs".

Pepperl+Fuchs Group  
www.pepperl-fuchs.com

USA: +1 330 486 0001  
fa-info@us.pepperl-fuchs.com

Germania: +49 621 776-1111  
fa-info@pepperl-fuchs.com

Singapore: +65 6779 9091  
fa-info@sg.pepperl-fuchs.com