



## Cabezal de lectura óptico PGV100-F200-B17-V1D-7477

- Robustez mecánica: sin desgaste, larga vida útil, sin mantenimiento
- PROFINET-Interface
- Posicionamiento sin contacto en banda de código Data Matrix
- Posicionamiento sin contacto con etiquetas de Data Matrix
- Seguimiento de vías sin contacto de una tira de color
- Lectura de códigos de control Data Matrix
- Fácil de alinear mediante pasadores
- Luz blanca y azul

Cabezal de lectura para sistema de posicionamiento



### Dimensiones

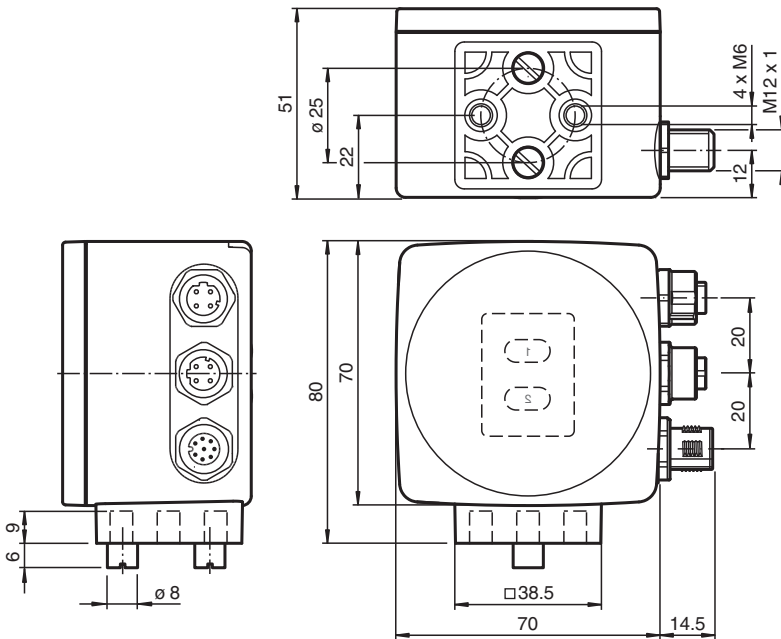

### Datos técnicos

#### Datos generales

Velocidad de sobrepaso	v	≤ 8 m/s
Longitud de la medición		máx. 10000 m
Tipo de luz		LED integrado (blanco/azul)
Cuota de escáner		25 s <sup>-1</sup>
Latencia		60 ms
Distancia de lectura		100 mm
Profundidad de nitidez		± 20 mm
Campo de lectura		120 mm x 80 mm
Límite de luz extraña		100000 Lux
Precisión		± 0,2 mm

#### Datos característicos

Fecha de publicación: 2024-08-05 Fecha de edición: 2024-08-05 : 285693-100005\_spa.pdf

Consulte "Notas generales sobre la información de los productos de Pepperl+Fuchs".

Pepperl+Fuchs Group  
www.pepperl-fuchs.com

EE. UU.: +1 330 486 0001  
fa-info@us.pepperl-fuchs.com

Alemania: +49 621 776 1111  
fa-info@de.pepperl-fuchs.com

Singapur: +65 6779 9091  
fa-info@sg.pepperl-fuchs.com

PEPPERL+FUCHS

## Datos técnicos

Captador de imagen		
Tipo	CMOS , Global Shutter	
Procesador		
Frecuencias de reloj	600 MHz	
Velocidad de cálculo	4800 MIPS	
Resolución digital	32 Bit	
<b>Datos característicos de seguridad funcional</b>		
MTTF <sub>d</sub>	88 a	
Duración de servicio (T <sub>M</sub> )	10 a	
Factor de cobertura de diagnóstico (DC)	0 %	
<b>Elementos de indicación y manejo</b>		
Indicación LED	7 LEDs (comunicación, ayuda de alineación, mensajes de estado)	
<b>Datos eléctricos</b>		
Tensión de trabajo	U <sub>B</sub>	15 ... 30 V CC , PELV
Corriente en vacío	I <sub>0</sub>	máx. 400 mA
Consumo de potencia	P <sub>0</sub>	6 W
<b>Interfaz</b>		
Tipo de Interfaz	100 BASE-TX	
Protocolo I	PROFINET IO en tiempo real (RT) Conformance class A	
Cuadencia de la transferencia	100 MBit/s	
<b>Interface 2</b>		
Tipo de Interfaz	USB Servicio	
<b>Entrada</b>		
Modo de entrada	1 Entrada de función nivel 0: -U <sub>B</sub> o desconectado nivel 1: +8 V ... +U <sub>B</sub> , parametrizable	
Impedancia de entrada	≥ 27 kΩ	
<b>Salida</b>		
Tipo de salida	1 a 3 salidas de conmutación , PNP , parametrizable , protegido contra cortocircuito	
Tensión de conmutación	Tensión de trabajo	
Corriente de conmutación	150 mA por salida	
<b>Conformidad</b>		
Resistencia a choques	EN 60068-2-27:2009	
Resistencia a las vibraciones	EN 60068-2-6:2008	
Aviso de perturbación	EN 61000-6-4:2007+A1:2011	
Resistencia a la perturbación	EN 61326-1:2013	
Seguridad fotobiológica	Grupo de riesgo 1 según EN 62471:2008	
<b>Autorizaciones y Certificados</b>		
Conformidad CE	CE	
Autorización UL	cULus Listed, Class 2 Power Source, Type 1 enclosure	
Autorización CCC	Los productos cuya tensión de trabajo máx. ≤36 V no llevan el marcado CCC, ya que no requieren aprobación.	
<b>Condiciones ambientales</b>		
Temperatura de trabajo	0 ... 60 °C (32 ... 140 °F) , -20 ... 60 °C (-4 ... 140 °F) (sin condensación; evite la generación de hielo en la luna delantera)	
Temperatura de almacenaje	-20 ... 85 °C (-4 ... 185 °F)	
Humedad del aire relativa	90 % , no condensado	
<b>Datos mecánicos</b>		
Tipo de conexión	Conector macho M12x1, 8 polos, Estándar (alimentación+ES) Conector hembra M12x1, 5 pines, con codificación D (LAN) Conector hembra M12x1, 5 pines, con codificación D (LAN)	
Grado de protección	IP67	
Material		
Carcasa	PC/ABS	
Masa	aprox. 200 g	

Fecha de publicación: 2024-08-05 Fecha de edición: 2024-08-05 : 285693-100005\_spa.pdf

## Datos técnicos

Dimensiones	
Altura	70 mm
Anchura	70 mm
Profundidad	50 mm
Ajustes de fábrica	
Resolución X (protocolo)	0,1 mm
Resolución Y (protocolo)	0,1 mm
Resolución de velocidad (protocolo)	0,1 m/s
Resolución óptica	0,1 °
Extrapolación	Encendido

## Conexión

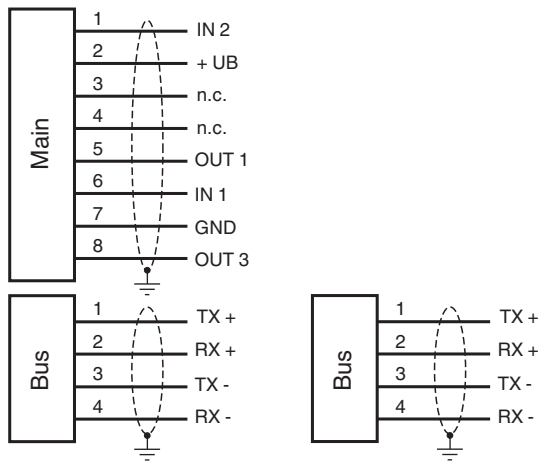

## Asignación de conexión

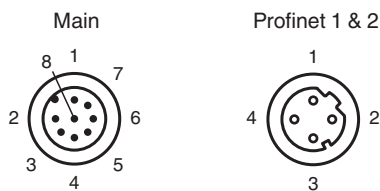

## Curva de características

### Coordenadas

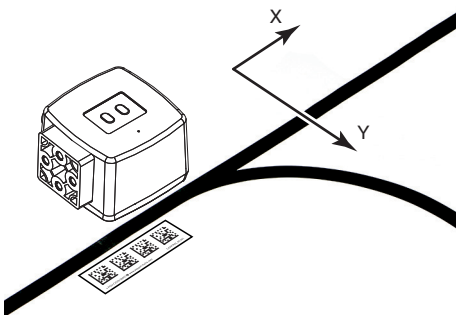

Fecha de publicación: 2024-08-05 Fecha de edición: 2024-08-05 : 285693-100005\_spa.pdf

## Curva de características

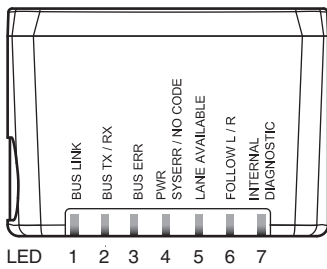
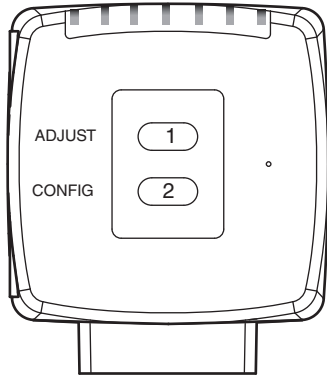

Fecha de publicación: 2024-08-05 Fecha de edición: 2024-08-05 : 285693-100005\_spa.pdf

## Información adicional

### General

El lector PGV... forma parte del sistema de posicionamiento del proceso de incidencia de luz de Pepperl+Fuchs. Las funciones del lector incluyen un módulo de cámara y una unidad de iluminación integrada. El lector utiliza estas funciones para detectar una tira de color atascada en la base para realizar el seguimiento de la vía. El lector también detecta códigos de control y marcadores de posición en formato de código Data Matrix acoplado a una cinta autoadhesiva de codificación. La cinta de codificación se suele montar en una posición fija en lugar de la tira de color o paralela a esta. El lector se encuentra colocado en la parte delantera de un vehículo guiado de forma automática y guía este vehículo por la tira de color.

### Montaje y puesta en marcha

Monte el lector de tal forma que la superficie óptica del dispositivo capte la distancia de lectura óptima a la tira de color (consulte la sección de datos técnicos). La estabilidad del montaje y el modo en el que se guía el vehículo garantizan que el lector no funcione fuera de su rango de profundidad de enfoque. La tira de color no debe salirse del marco de lectura máximo del lector durante este proceso.

Todos los lectores se pueden adaptar de forma óptima para cumplir los requisitos específicos mediante la configuración de los parámetros.

### Indicadores y controles de funcionamiento

El lector PGV... incorpora siete indicadores LED para comprobar el funcionamiento visualmente y realizar diagnósticos rápidos. El cabezal de lectura está equipado con dos botones en la parte posterior para activar la ayuda de alineación y el modo de configuración de parámetros.

#### Indicadores LED

LED	Color	Etiqueta	Significado
1	verde	BUS LINK	Comunicación PROFINET activa
2	amarillo	BUS TX/RX	Transferencia de datos
3	rojo	BUS ERR	Error en la comunicación PROFINET
4	rojo/verde	PWR/ADJ SYSERR/NO CODE	Código detectado/no detectado, error
5	amarillo	LANE AVAILABLE	Vía disponible
6	amarillo	FOLLOW R/L	"Seguir vía" activado
7	rojo/verde/amarillo	INTERNAL DIAGNOSTIC	Diagnóstico interno

### Configuración externa de parámetros

A fin de configurar externamente los parámetros del dispositivo, es necesario disponer del código de configuración de parámetros en formato Data Matrix con los parámetros de lector deseados. Las tarjetas con código Data Matrix en las que se detalla paso a paso cómo configurar externamente los parámetros del dispositivo se recogen en las instrucciones de funcionamiento del lector.

La configuración de los parámetros del lector solo se puede realizar durante los diez minutos posteriores al encendido del dispositivo. Si se pulsa una tecla diez minutos después de haber encendido el dispositivo, los indicadores LED emitirán una señal visual (LED1, verde/LED2, amarillo/LED3, rojo/LED4, verde/LED5, amarillo/LED6, amarillo, parpadeo durante dos segundos).

- Para cambiar del modo normal al modo de configuración de parámetros, utilice el botón 2 de la parte posterior del lector. Para cambiar el modo del dispositivo, se debe mantener el botón 2 pulsado durante más de dos segundos. El indicador LED5 parpadeará.  
**Nota:** Se sale del modo de configuración de parámetros de forma automática si el dispositivo permanece inactivo durante un minuto. En este caso, el lector vuelve al modo normal y funciona sin que los parámetros se hayan cambiado.
- Sitúe el código de configuración de parámetros en el campo de visión del módulo de la cámara. Después de detectar el código de configuración de parámetros, el indicador LED4 verde se ilumina durante un segundo. En caso de que el código de configuración de parámetros no sea válido, el LED4 se iluminará en rojo durante dos segundos.
- Si se pulsa momentáneamente el botón 2, el modo de configuración de parámetros finalizará.