



capot de protection SH-BT65-F31K2-01

- Protection contre les salissures et les endommagements
- Vis imperdables pour un montage aisé

Boîtier de protection pour activateur BT65-F31K2-RG-EN-01

Dimensions

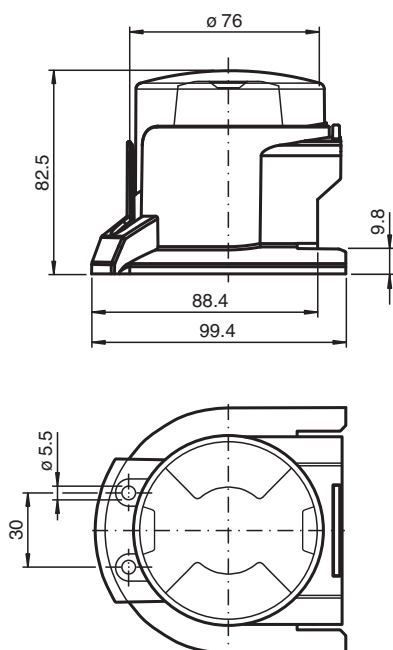

Données techniques

Caractéristiques mécaniques

Matériau polycarbonate (PC) robuste pour un usage extérieur