



Coperchio SH-BT65-F31K2-01

- Protezione contro la contaminazione e i danni
- Viti prigioniere per un montaggio semplice

Custodia protettiva per attivatore BT65-F31K2-RG-EN-01

Dimensioni

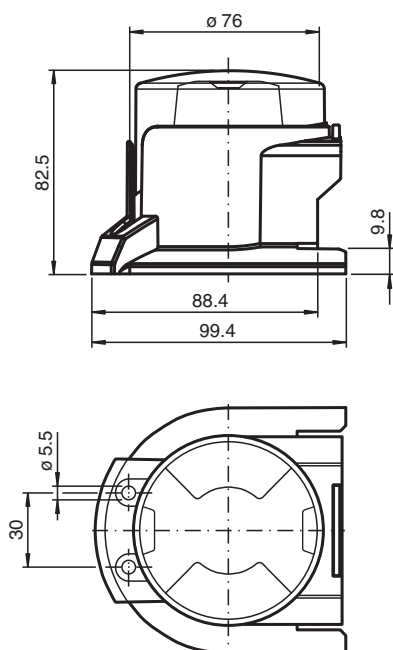

Dati tecnici

Dati meccanici

Materiale

policarbonato (PC) resistente per l'uso in ambienti esterni