



Casquillo protector SH-BT65-F31K2-01

- Protección contra suciedad y daños
- Tornillos cautivos para un montaje más sencillo

Carcasa protectora para el activador BT65-F31K2-RG-EN-01

Dimensiones

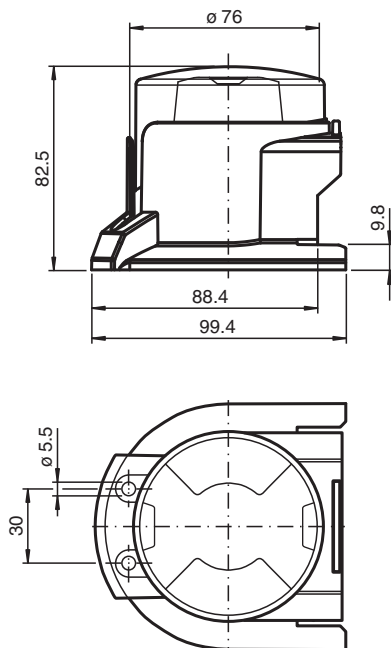

Datos técnicos

Datos mecánicos

Material: policarbonato (PC) resistente para su uso en exteriores