

Cabezal de lectura óptico PXV100AS-F200-SSI-V19-6011

- SSI-Interface
- Posicionamiento sin contacto en cintas de códigos de 2 colores Data Matrix
- Robustez mecánica: sin desgaste, larga vida útil, sin mantenimiento
- Alta resolución y preciso posicionamiento, especialmente en instalaciones con curvas, flancos y tramos de subida y bajada.
- Ideales para utilizarse en combinación con SafePXV

Cabezal de lectura para sistema de posicionamiento



Dimensiones

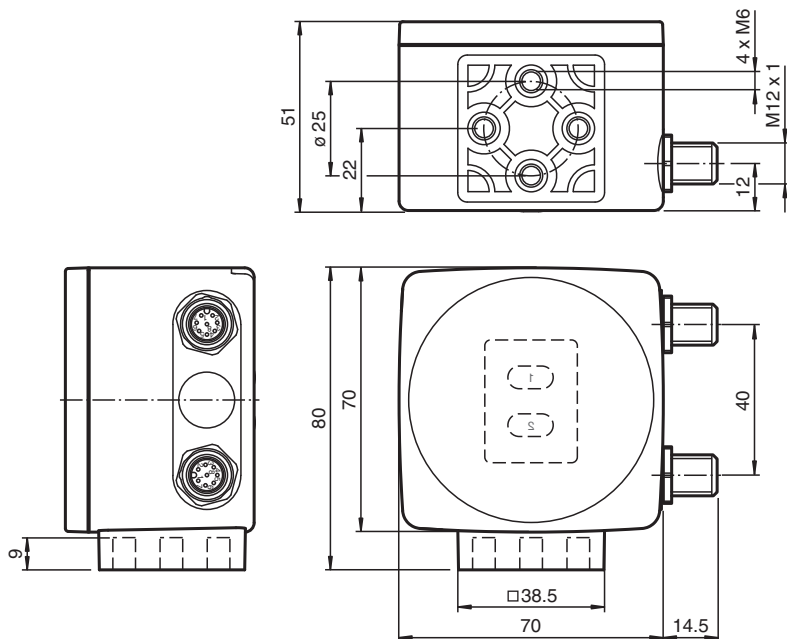

Datos técnicos

Datos generales

Velocidad de sobrepaso	v	≤ 8 m/s
Longitud de la medición		máx. 10000 m
Tipo de luz		LED integrado (rot)
Cuota de escáner		100 s ⁻¹
Distancia de lectura		100 mm
Profundidad de nitidez		+ 30 mm / - 30 mm
Campo de lectura		60 mm x 35 mm
Límite de luz extraña		100000 Lux
Precisión		± 0,2 mm

Datos característicos

Captador de imagen

Fecha de publicación: 2024-12-16 Fecha de edición: 2024-12-16 : 293431-100021_spa.pdf

Consulte "Notas generales sobre la información de los productos de Pepperl+Fuchs".

Pepperl+Fuchs Group
www.pepperl-fuchs.com

EE. UU.: +1 330 486 0001
fa-info@us.pepperl-fuchs.com

Alemania: +49 621 776 1111
fa-info@de.pepperl-fuchs.com

Singapur: +65 6779 9091
fa-info@sg.pepperl-fuchs.com

PEPPERL+FUCHS

Datos técnicos

Tipo		CMOS , Global Shutter
Procesador		
Frecuencias de reloj		600 MHz
Velocidad de cálculo		4800 MIPS
Resolución digital		32 Bit
Datos característicos de seguridad funcional		
MTTF _d		93 a
Duración de servicio (T _M)		10 a
Factor de cobertura de diagnóstico (DC)		0 %
Elementos de indicación y manejo		
Indicación LED		7 LEDs (comunicación, ayuda de alineación, mensajes de estado)
Datos eléctricos		
Tensión de trabajo	U _B	15 ... 30 V CC , PELV
Corriente en vacío	I ₀	máx. 200 mA
Consumo de potencia	P ₀	3 W
Interface 1		
Tipo de Interfaz		SSI-Interface
Código de salida		Código Gray, código binario , parametrizable
Tiempo "flip-flop" monoestable		T _m = 10 µs
Cadencia de sincronización		100 ... 1000 kHz
Solicitud del Tiempo de ciclo		≥ 3 ms
Duración de la pausa	tp	≥ 20 µs Interrogación doble posible si t _p ≤ 10 µs
Interface 2		
Tipo de Interfaz		USB (puerto comunicaciones serie)
Protocolo I		8E1
Cuadencia de la transferencia		38,4 ... 460,8 kBit/s
Entrada		
Modo de entrada		1 a 2 entradas de función , parametrizable
Impedancia de entrada		≥ 27 kΩ
Salida		
Tipo de salida		1 a 2 salidas de conmutación , PNP , parametrizable , protegido contra cortocircuito
Tensión de conmutación		Tensión de trabajo
Corriente de conmutación		150 mA por salida
Conformidad		
Seguridad fotobiológica		grupo eximido según EN 62471:2008
Conformidad con la normativa		
Aviso de perturbación		EN 61000-6-4:2007+A1:2011
Resistencia a la perturbación		EN 61000-6-2:2005
Resistencia a choques		EN 60068-2-27:2009
Resistencia a las vibraciones		EN 60068-2-6:2008
Autorizaciones y Certificados		
Conformidad CE		CE
Autorización UL		cULus Listed, Class 2 Power Source, Type 1 enclosure
Autorización CCC		Los productos cuya tensión de trabajo máx. ≤36 V no llevan el marcado CCC, ya que no requieren aprobación.
Condiciones ambientales		
Temperatura de trabajo		0 ... 60 °C (32 ... 140 °F) , -20 ... 60 °C (-4 ... 140 °F) (sin condensación; evite la generación de hielo en la luna delantera)
Temperatura de almacenaje		-20 ... 85 °C (-4 ... 185 °F)
Humedad del aire relativa		90 % , no condensado
Datos mecánicos		
Tipo de conexión		Conector M12 x 1, 8 polos
Grado de protección		IP67

Datos técnicos

Material	
Carcasa	PC/ABS
Masa	aprox. 170 g
Dimensiones	
Altura	70 mm
Anchura	70 mm
Profundidad	50 mm
Ajustes de fábrica	
Resolución X (protocolo)	1 mm
Resolución Y (protocolo)	1 mm
Orientación de la cinta de código	0 °
Valor X "sin posición"	0
Valor Y "sin posición"	0
Valor de velocidad "sin posición"	127
Umbral de exceso de velocidad (protocolo)	12,5 m/s
Valor X en caso de error	Número de error
Valor Y en caso de error	Número de error
Valor de velocidad en caso de error	Número de error
Codificación SSI	digital
Anchura de la cinta de código	una fila
Desviación de la posición X	0 mm
Función de entrada/salida	inactivo
Contenido de datos	posición X , estado

Conexión

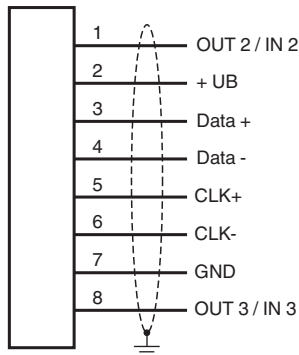

Asignación de conexión

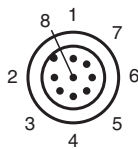

Principio de función

Datos de posición

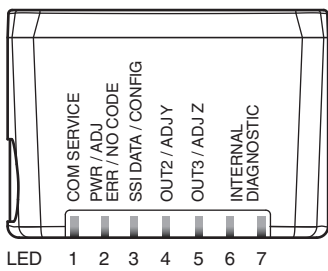
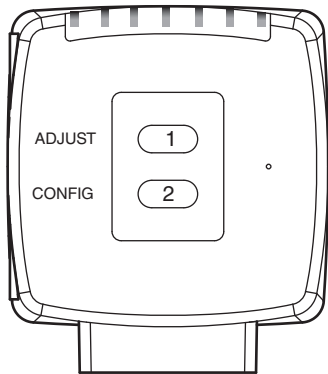
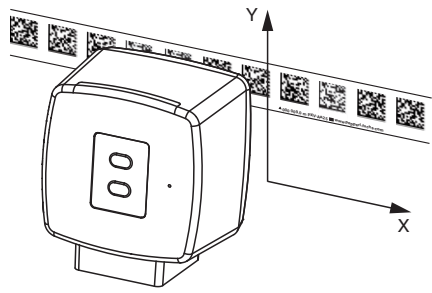

Fecha de publicación: 2024-12-16 Fecha de edición: 2024-12-16 : 293431-100021_spa.pdf

Información adicional

General

El lector forma parte del sistema de posicionamiento del proceso de incidencia de luz de Pepperl+Fuchs. Las características del lector incluyen un módulo de cámara y una unidad de iluminación integrada, lo que permite detectar marcadores de posición impresos en una tira codificada adhesiva en forma de códigos Data Matrix. La tira de códigos se suele colocar en un lugar fijo de la instalación (p.ej., el hueco del ascensor, railes de montaje de una cinta transportadora en altura, etc.) y el cabezal de lectura se monta paralelo al "vehículo" en movimiento (p.ej., cabina del ascensor, bastidor de la cinta transportadora, etc.).

Montaje y puesta en marcha

Monte el lector de tal forma que la superficie óptica del dispositivo capte la distancia de lectura óptima a la cinta de códigos (consulte la sección de datos técnicos). La estabilidad del montaje y el modo en el que se guía el vehículo garantizan que el lector no funcione fuera de su rango de profundidad de enfoque.

Todos los lectores se pueden adaptar de forma óptima para cumplir los requisitos específicos a través de la configuración de los parámetros.

Visualizaciones y controles locales

El lector incorpora siete indicadores LED para comprobar el funcionamiento visualmente y realizar diagnósticos rápidos. El cabezal de lectura está equipado con dos botones en la parte posterior para activar la ayuda de alineación y el modo de parametrización.

Indicadores LED

LED	Color	Etiqueta	Significado
1	Amarillo	COM	Comunicación activa con interfaz USB
2	Verde/rojo	PWR/ADJ ERR/NO CODE	Código detectado/no detectado, error
3	Amarillo	SSI DATA/CONFIG	Flujo de datos a la interfaz SSI/configuración
4	Amarillo	OUT2/ADJ Y	Salida 2, ayuda a la alineación Y
5	Amarillo	OUT3/ADJ Z	Salida 3, ayuda a la alineación Z
6, 7	Rojo/verde/amarillo	INTERNAL DIAGNOSTIC	Diagnóstico interno

Registro de datos

Datos	1	2	3	4	5	6	7	8	9	10	11	12	13	14	15	16
	XP21	XP20	XP19	XP18	XP17	XP16	XP15	XP14	XP13	XP12	XP11	XP10	XP9	XP8	XP7	XP6
	MSB															

Datos	17	18	19	20	21	22	23	24	25
	XP5	XP4	XP3	XP2	XP1	XP0	Out	Wrn	Err
	MSB			LSB			Bits de estado		

Datos de posición codificados en XP0 ... XP21 (MSB primero)

Significado de los bits de estado

Out	Err	Wrn	Significado
X	X	1	De reserva
X	1	X	Error, código de error en XP0 ... XP21
1	X	X	No hay códigos de posición en la ventana de lectura (XP0 ... XP21 = 0)

Códigos de error

Código de error	Significado
1	Lector alineado incorrectamente (girado 180°)
2	Error de posición: los códigos de posición en la ventana de lectura no son exclusivos
>1000	Fallo interno

Configuración externa de parámetros

Con el propósito de configurar externamente los parámetros del dispositivo, es necesario disponer del código de configuración de parámetros en formato Data Matrix con los parámetros deseados del lector. Las tarjetas con código Data Matrix en las que se detalla paso a paso cómo configurar externamente los parámetros del dispositivo se recogen en las instrucciones de funcionamiento del lector.

La configuración de los parámetros del lector solo se puede realizar durante los diez minutos posteriores al encendido del dispositivo. Si se pulsa una tecla diez minutos después de haber encendido el dispositivo, los indicadores LED emitirán una señal visual (LED1, amarillo/LED2, rojo/LED3, amarillo/LED4, amarillo/LED5, amarillo, parpadeo durante dos segundos).

- Para cambiar del modo normal al modo de configuración de parámetros, utilice el botón 2 de la parte posterior del lector. Para cambiar el modo del dispositivo, se debe mantener el botón 2 pulsado durante más de dos segundos. El indicador LED3 parpadeará.
Nota: Si el dispositivo permanece inactivo durante un minuto, sale del modo de configuración de parámetros de forma automática. En este caso, el lector vuelve al modo normal y funciona sin que los parámetros se hayan cambiado.
- Sitúe el código de configuración de parámetros en el campo de visión del módulo de la cámara. Después de detectar el código de configuración de parámetros, el indicador LED2 verde se ilumina durante un segundo. En caso de que el código de configuración de parámetros no sea válido, el LED2 se iluminará en rojo durante dos segundos.
- Pulsando brevemente el botón 2, se sale del modo de parametrización y los parámetros modificados se guardan en la memoria no volátil del lector.

Ayuda a la alineación para las coordenadas Y y Z

La activación de la ayuda a la alineación solo se puede realizar durante los 10 minutos posteriores a la activación del lector. La conmutación del modo normal al modo de ayuda a la alineación se efectúa mediante el botón 1 de la parte posterior del lector.

- Pulse el botón 1 durante más de dos segundos. El LED2 parpadea en verde si reconoce una cinta de códigos. El LED2 parpadea en rojo si no reconoce una cinta de códigos.
- Coordenada Z:** Si la distancia entre la cámara y la tira de códigos es demasiado pequeña, el LED5 amarillo se ilumina. Si la distancia es

demasiado grande, el LED5 amarillo se apaga. Dentro del rango objetivo, el LED5 amarillo y el LED2 verde parpadean sincrónicamente.

- **Coordenada Y:** Si el eje óptico de la cámara está demasiado bajo en relación con el centro de la cinta de códigos, el LED4 amarillo se ilumina. Si el eje óptico está demasiado elevado, el LED4 amarillo se apaga. Dentro del rango objetivo, el LED4 amarillo y el LED2 verde parpadean sincrónicamente.
- Pulsando brevemente el botón 1 termina la ayuda de alineación, y el lector pasa al modo normal.