

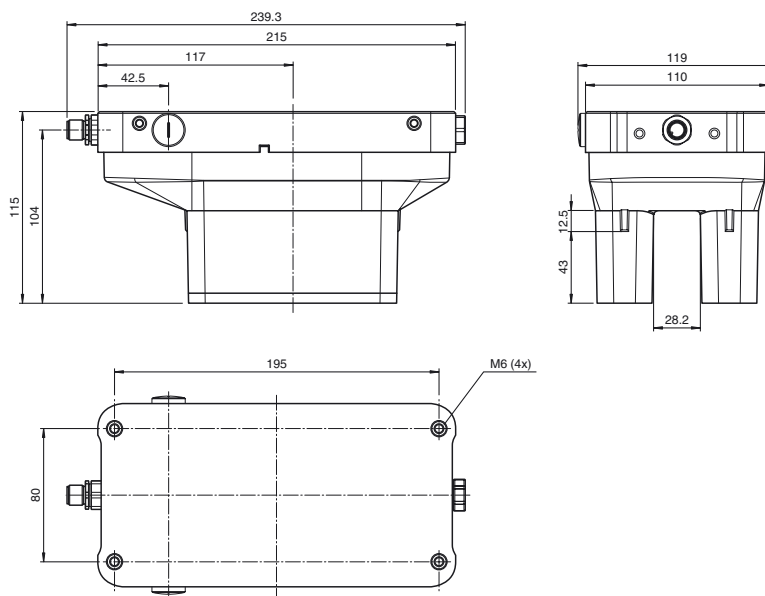

## Dimensiones



## Referencia de pedido

### WCS3B-OPH

Carcasa protectora para exteriores para el lector WCS3B

## Características

- Accesorio WCS3B
- Posición del conector seleccionable: izquierda, centro, derecha
- SSI-Interface
- RS 485-Interface
- CANopen-Interface

## Accessories

### WCS3B-OBP

Tapa de cierre para carcasa WCS3B-OP\*

## Datos técnicos

### Datos mecánicos

| Material |   |
|----------|---|
| Carcasa  | PET , PC (Policarbonato)<br>Junta: EPDM |
| Masa     | 750 g                                   |