

Montážní deska MH-F64-02

■ Snadna a rychle montaz

Montážní základna pro řadu F64

Rozměry

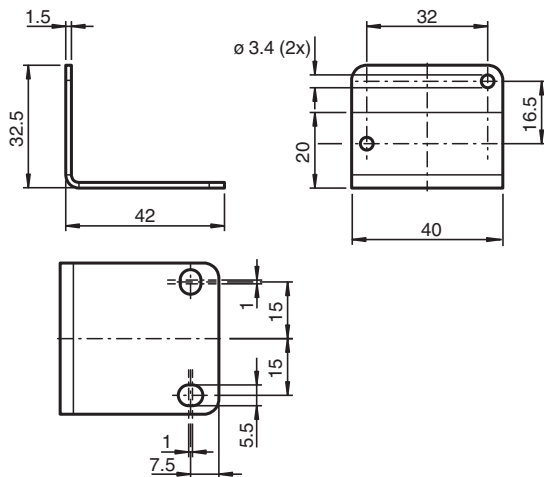

Technické údaje

Mechanické specifikace

Materiál	nerezavějící ocel AISI 304L
Rozměry	31 g
Rozměry	
Výška	32,5 mm
Šířka	40 mm
Hloubka	42 mm
Upevnění	2 šrouby M3 x 8

Všeobecné informace

Balící jednotka	1 ks
-----------------	------

Datum publikace: 2023-11-16 Datum vydání: 2023-11-20 : 306351_cze.pdf

Viz část Všeobecné poznámky týkající se produktů společnosti Pepperl+Fuchs.

Pepperl+Fuchs Group
www.pepperl-fuchs.com

USA: +1 330 486 0001
fa-info@us.pepperl-fuchs.com

Německo: +49 621 776 1111
fa-info@de.pepperl-fuchs.com

Singapur: +65 6779 9091
fa-info@sg.pepperl-fuchs.com

 PEPPERL+FUCHS