

Montageplatte

MH-F64-02

- Einfache und schnelle Montage

Montageplatte für F64-Serie

Abmessungen

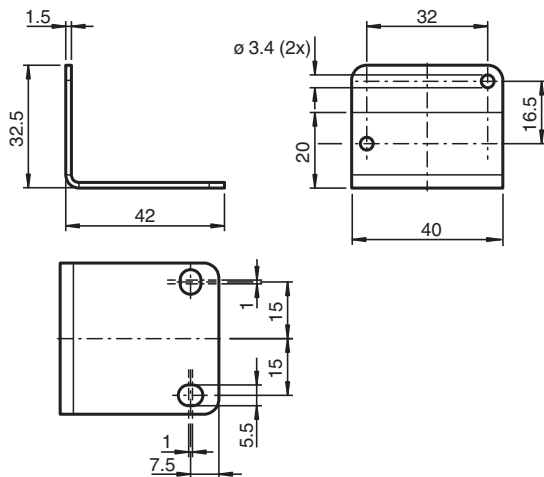

Technische Daten

Mechanische Daten

Material	Edelstahl AISI 304L
Masse	31 g
Abmessungen	
Höhe	32,5 mm
Breite	40 mm
Tiefe	42 mm
Befestigung	2 x Schraube M3 x 8

Allgemeine Informationen

Verpackungseinheit	1 Stück
--------------------	---------

Veröffentlichungsdatum: 2023-11-16 Ausgabedatum: 2023-11-16 Dateiname: 306351_ger.pdf

Beachten Sie „Allgemeine Hinweise zu Pepperl+Fuchs-Produktinformationen“.

Pepperl+Fuchs-Gruppe
www.pepperl-fuchs.com

USA: +1 330 486 0001
fa-info@us.pepperl-fuchs.com

Deutschland: +49 621 776 1111
fa-info@de.pepperl-fuchs.com

Singapur: +65 6779 9091
fa-info@sg.pepperl-fuchs.com

 PEPPERL+FUCHS