

Détecteur

CP-ADP-SLT-1/4-M12 5pcs

- Adapté au conduit enrobé flexible 1/4 po



Adaptateur de détecteur pour les détecteurs M12 et le conduit enrobé flexible 1/4 po

Fonction

Le détecteur est vissé dans le filetage interne de l'adaptateur de détecteur. L'adaptateur de détecteur est utilisé en association avec un conduit flexible et un presse-étoupe appropriés afin de former un système de protection de câbles pour les détecteurs. L'objectif de ce système est de protéger le câblage du détecteur dans les environnements difficiles.

Dimensions

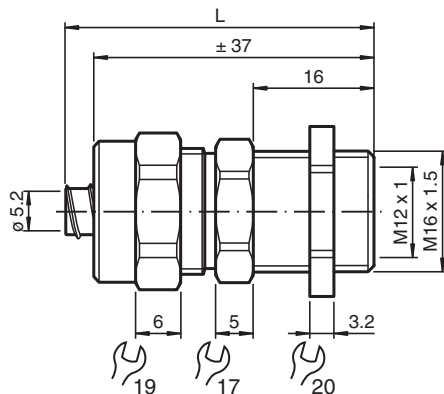

Données techniques

Caractéristiques mécaniques

Filetage externe		
Type de filetage		métrique
Taille du filetage		M16 x 1,5
Filetage interne		
Type de filetage		métrique
Taille du filetage		M12 x 1
Degré de protection		IP65
Matériau		
raccords à vis		laiton nickelé
écrou chapeau		laiton
Anneau de serrage		PVC
Masse		37 g

Date de publication: 2023-06-13 Date d'édition: 2023-06-13 : 307498_fra.pdf

Reportez-vous aux « Remarques générales sur les informations produit de Pepperl+Fuchs ».

Groupe Pepperl+Fuchs
www.pepperl-fuchs.com

États-Unis : +1 330 486 0001
fa-info@us.pepperl-fuchs.com

Allemagne : +49 621 776 1111
fa-info@de.pepperl-fuchs.com

Singapour : +65 6779 9091
fa-info@sg.pepperl-fuchs.com



PEPPERL+FUCHS

Données techniques

Informations générales

Volume de livraison	5 pièce(s)
Informations complémentaires	respectez les instructions de montage

Éléments du système adaptés

	CP-CGL-SLT-1/4-M12 5pcs	Presse-étoupe M12 pour diamètre de câble 1 ... Conduit enrobé flexible 5.2 mm et 1/4 po
	CP-CGL-SLT-1/4-M16 5pcs	Presse-étoupe M16 pour diamètre de câble 1 ... Conduit enrobé flexible 5.2 mm et 1/4 po