

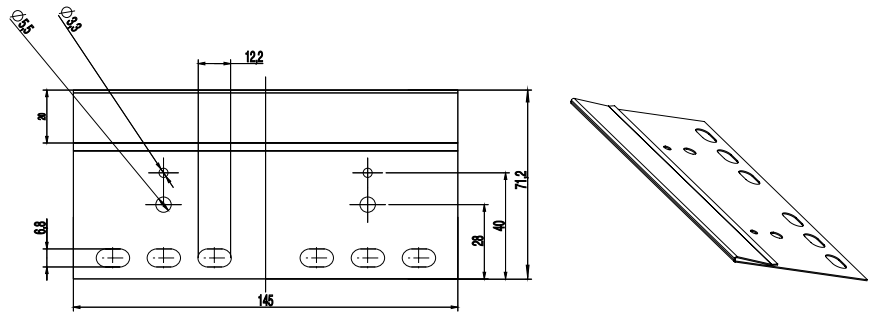

## Abmessungen



## Bestellbezeichnung

**WCS3-CS70-E**

WCS3-Codeschienenverbinder

## Funktion

Mit dem WCS3-Codeschienenverbinder können Sie die Codeschiene auf eine Gesamtlänge von bis zu 628 m erweitern. Verwenden Sie den WCS3-Codeschienenverbinder ausschließlich für gerade Fahrtstrecken und in Verbindung mit den WCS3-Leseköpfen mit der Option "Extended".

## Passende Systemkomponenten

**WCS3-CS70-M1**

Codeschiene, Edelstahl

**WCS3-CS70-L1**

Codeschiene, Polyester-Laminat

**WCS3B-LS221ES**

Lesekopf, RS-485-Schnittstelle, mit RS-485-Abschlusswiderstand

## Technische Daten

### Umgebungsbedingungen

Umgebungstemperatur -40 ... 100 °C (-40 ... 212 °F)

### Mechanische Daten

Materialstärke 2 mm

Material Stahlblech, verzinkt

Masse 710 g

Die Codeschienen Verlängerung findet immer an der Endposition 314,573 m auf 314,573 m statt!

Das erste Codeschienensegment beginnt immer bei 0 m und endet bei 314,573 m.

Detaillierte Informationen zur Montage entnehmen Sie bitte dem Mechanik Handbuch.

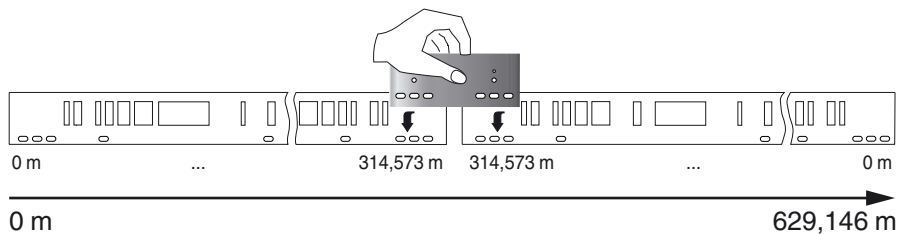

### Achtung!

Für die verlängerten Codeschienen wird die Verwendung des Lesekopfes WCS3B-LS\*ES vorausgesetzt.