

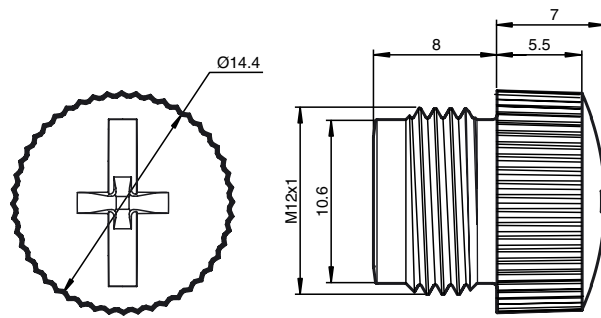

Abmessungen



Bestellbezeichnung

VAZ-V1-B3 50pcs

Blindstopfen für M12-Buchsen

Merkmale

- Frei von lackbenetzungsstörenden Substanzen

Zubehör

MH V1-BIT M12

Steckaufsatz für M12

MH V1-SCREWDRIVER

Drehmomentschraubendreher (0,4 Nm)

Technische Daten

Mechanische Daten

Schutzklasse	Mit diesem Blindstopfen kann eine beim Endgerät angegebene IP-Schutzart von bis zu IP68/69K erreicht werden.
Anschluss	M12 x 1
Material	PA66 GF25, UL94V0
Montage	Kreuzschlitz-Schraubendreher Phillips H3 Gr. 3 Schlitzschraubendreher Klinge 1,2 x 8 oder 1,6 x 10 Rändelwerkzeug MH V1-BIT M12
Anzugsmoment Befestigungsschrauben	0,4 Nm
Hinweis	Verpackungseinheit 50 Stück