

Détecteur opto-électronique de surface



FLT-8-H-2800-50/120a

- Scanner de zone à grande plage de détection pour la détection des personnes et des objets
- Elimination de l'arrière-plan
- Ignore les objets situés en dehors des zones sélectionnées
- Version avec zone de détection 50 mm x 500 mm

Scanner de zone à grande plage de détection pour la détection des personnes et des objets



Fonction

Les détecteurs de zone à lumière infrarouge actifs de la série FLT-8 détectent les personnes et les objets situés dans un champ de détection défini, quel que soit l'arrière-plan et leur déplacement. Les détecteurs génèrent un champ de détection spatial clairement défini, qui peut être réglé mécaniquement. Ce champ de détection est composé de trois ou quatre faisceaux lumineux individuels.

Dimensions

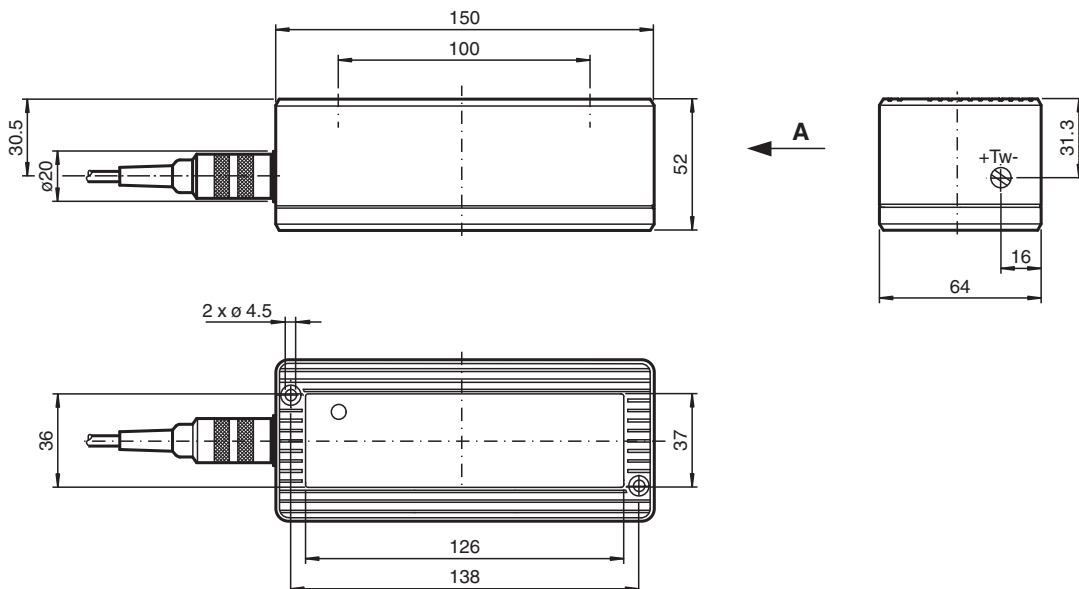

Données techniques

Caractéristiques générales		
champ de balayage		50 mm x 500 mm pour un domaine de détection 2000 mm
Domaine de détection min.		100 ... 1200 mm
Domaine de détection max.		100 ... 2800 mm
Emetteur de lumière		3 x IRED
Type de lumière		infrarouge, lumière modulée
Projection tache lumineuse		43 mm x 43 mm pour 2000 mm
Marquage		CE
Mode de fonctionnement		élimination de l'arrière-plan
Valeurs caractéristiques pour la sécurité fonctionnelle		
MTTF _d		470 a
Durée de mission (T _M)		20 a
Couverture du diagnostic (DC)		0 %
Éléments de visualisation/réglage		
Visual. état de commutation		LED rouge
Éléments de contrôle		réglage du domaine de détection
Caractéristiques électriques		
Tension d'emploi	U _B	15 ... 48 V CC
Consommation à vide	I ₀	100 mA
Puissance absorbée	P ₀	2,5 W
Sortie		
Mode de commutation		commutation "clair/foncé"
Sortie signal		2 PNP, antivalentes, protégées contre les courts-circuits, collecteurs ouverts
Tension de commutation		48 V CC
Courant de commutation		200 mA
Temps d'action		100 ms
Temps de descente	t _{off}	200 ms
conformité de normes et de directives		
Conformité aux normes		
Norme produit		IEC 60947-5-2
Emission d'interférence		EN 61000-6-3
Normes		EN 61000-6-2 sans EN 61000-4-5, EN 61000-4-11
Conditions environnementales		
Température ambiante		-20 ... 60 °C (-4 ... 140 °F)
Température de stockage		-20 ... 75 °C (-4 ... 167 °F)
Caractéristiques mécaniques		
Hauteur de montage		max. 2800 mm
Degré de protection		IP65
Raccordement		Connecteur, connecteur série 581, 5 broches
Matériau		
Boîtier		Makrolon GV30 noir
Sortie optique		vitre rouge
Masse		320 g
Informations générales		
Volume de livraison		2 m câble de raccordement

Date de publication: 2023-04-04 Date d'édition: 2023-04-04 : 419507_fra.pdf

Affectation des broches

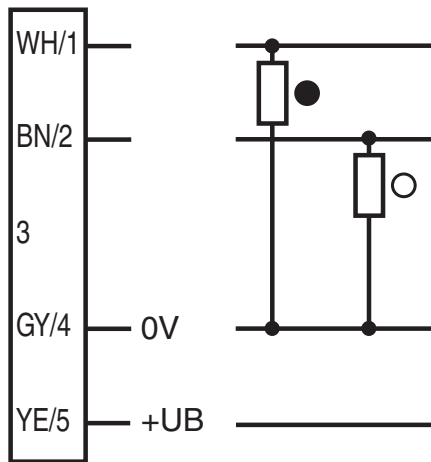

- = commutation "claire"
- = commutation "forcé"

Assemblage

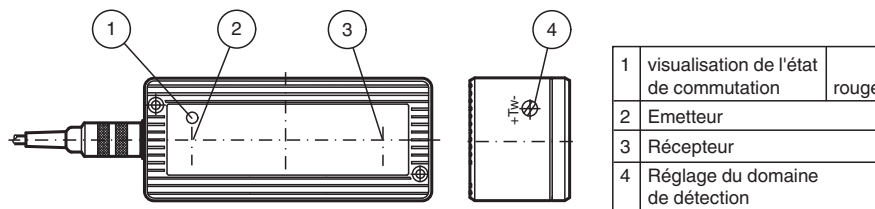

Courbe caractéristique

Taille du champ de détection
FLT...-50

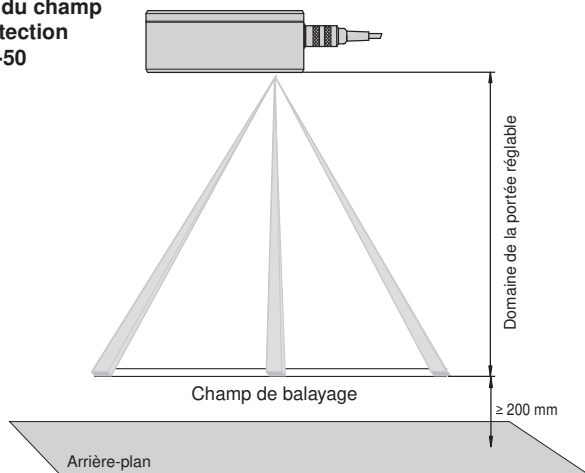

Taille du champ de détection avec domaine de la portée réglé :

Domaine de la portée	Taille du champ de détection	Diamètre de la tache lumineuse
1500 mm	380 mm x 38 mm	30 mm x 30 mm
1800 mm	450 mm x 50 mm	35 mm x 35 mm
2000 mm	500 mm x 50 mm	43 mm x 43 mm
2500 mm	610 mm x 61 mm	57 mm x 57 mm
2800 mm	685 mm x 68 mm	64 mm x 64 mm

Application

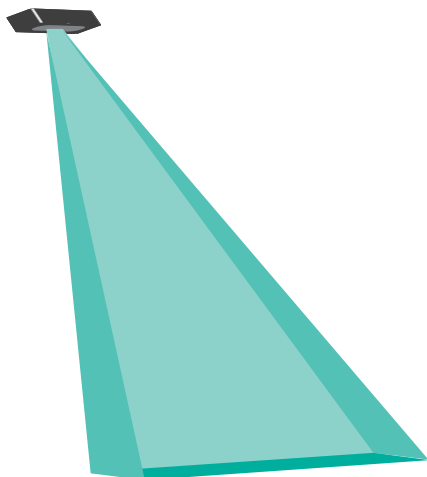

Accessoires

	<p>Montageplatte FLT</p>	<p>Plaque de montage pour les capteurs de la série FLT-8</p>
--	---------------------------------	--

Principe de fonctionnement

Le FLT-8-H permet de détecter les personnes et les objets lorsqu'ils entrent dans la plage de détection de l'appareil. L'appareil répond dès que l'objet à détecter est touché par au moins un des faisceaux lumineux. Le détecteur fonctionne comme un appareil de détection avec suppression de l'arrière-plan. Si l'arrière-plan (sol, mur) produit des réflexions brillantes permanentes ou temporaires, par ex. en raison de l'humidité, le détecteur doit être tourné d'au moins 5° autour de son axe longitudinal pendant l'installation, afin d'éviter les effets de miroir (schéma). Plusieurs détecteurs peuvent être disposés de manière à ce que les zones scannées se bordent directement ou se chevauchent, sans qu'aucune erreur de commutation ne se produise. La fonction scanner à lumière est indiquée par une LED rouge qui peut être observée à travers le disque avant.

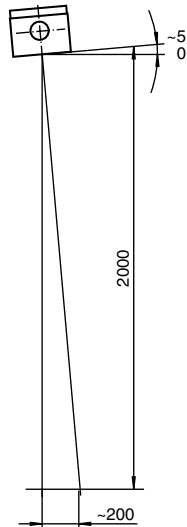

Application

- Mécanisme de protection pour les bords de fermeture sur les portes automatiques et barrières
- Contrôle des zones à risque, comme l'écrasement ou les arêtes de cisaillement
- Protection anticollision sur les véhicules à guidage automatique
- Contrôle de la présence de personnes