

# Sensor óptico de detección de superficies



## FLT-8-H-2800-300/120a

- Sensor óptico de detección de superficies de amplio rango para la detección de personas y objetos
- Supresión de fondo
- Omite objetos situados fuera del área seleccionada
- Versión con área de detección de 300 mm x 500 mm

Sensor óptico de detección de superficies de amplio rango para la detección de personas y objetos



### Función

Los escáneres de área por infrarrojos activos de la serie FLT-8 detectan personas y objetos situados dentro de un campo de detección definido, con independencia del fondo y de si se están moviendo. Los sensores generan un campo de detección espacial claramente definido, que se puede ajustar mecánicamente. El campo de detección se compone de tres o cuatro haces de luz individuales.

### Dimensiones

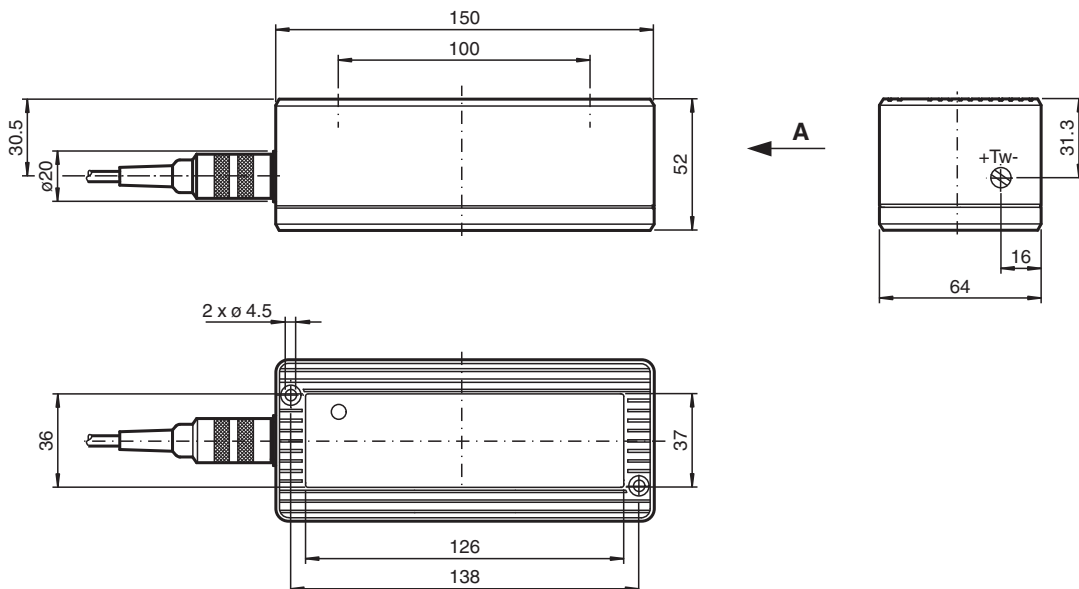

## Datos técnicos

Datos generales		
Area palpador	300 mm x 500 mm con rango de detección 2000 mm	
Rango de detección mín.	100 ... 1200 mm	
Rango de detección máx.	100 ... 2800 mm	
Emisor de luz	4 x IRED	
Tipo de luz	Infrarrojo, luz alterna	
Imagen del haz de luz	43 mm x 43 mm con 2000 mm	
Identificación	CE	
Modo operativo	Supresión de fondo	
Datos característicos de seguridad funcional		
MTTF <sub>d</sub>	470 a	
Duración de servicio (T <sub>M</sub> )	20 a	
Factor de cobertura de diagnóstico (DC)	0 %	
Elementos de indicación y manejo		
Indicación de la función	LED rojo	
Elementos de mando	Regulador del rango de detección	
Datos eléctricos		
Tensión de trabajo	U <sub>B</sub>	15 ... 48 V CC
Corriente en vacío	I <sub>0</sub>	100 mA
Consumo de potencia	P <sub>0</sub>	2,5 W
Salida		
Tipo de conmutación	conmutación claro/oscuro	
Señal de salida	2 PNP, antivalente, prot. ctra. cortocircuito, colectores abiertos	
Tensión de conmutación	48 V CC	
Corriente de conmutación	200 mA	
Tiempo de respuesta	100 ms	
Tiempo de caída	t <sub>off</sub>	200 ms
Conformidad con Normas y Directivas		
Conformidad con la normativa		
Norma del producto	IEC 60947-5-2	
Aviso de perturbación	EN 61000-6-3	
Estándares	EN 61000-6-2 sin EN 61000-4-5, EN 61000-4-11	
Condiciones ambientales		
Temperatura ambiente	-20 ... 60 °C (-4 ... 140 °F)	
Temperatura de almacenaje	-20 ... 75 °C (-4 ... 167 °F)	
Datos mecánicos		
Altura del montaje	máx. 2800 mm	
Grado de protección	IP65	
Conexión	Conector macho, serie Binder 581, 5 polos	
Material		
Carcasa	Makrolon GV30 negro	
Salida de luz	Luneta de vidrio roja	
Masa	320 g	
Información general		
Volumen de suministro	2 m Cable de conexión	

## Asignación de conexión

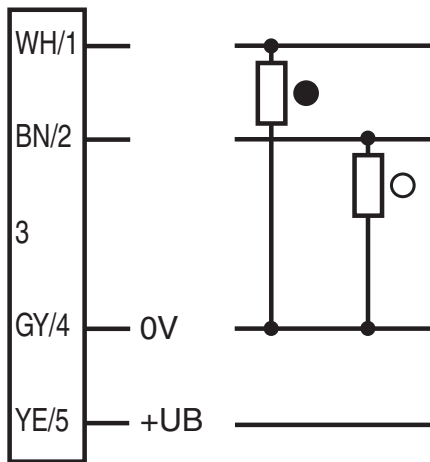

- = conmutación claro
- = conmutación oscuro

## Montaje

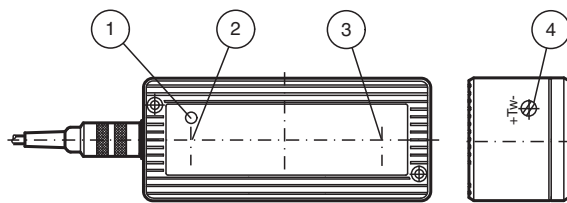

1	Display de función	rojo
2	Emisor	
3	Receptor	
4	Regulador del rango de detección	

## Curva de características

### Tamaño del campo de exploración FLT...-300

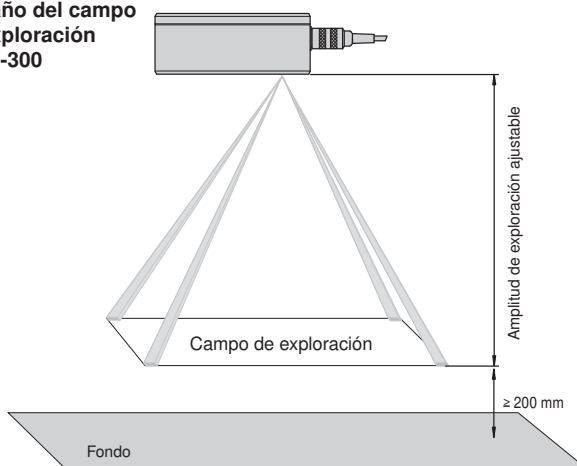

### Tamaño del campo de exploración a Amplitud de exploración:

Amplitud de exploración	Tamaño del campo de exploración	Diámetro del punto luminoso
1500 mm	380 mm x 220 mm	30 mm x 30 mm
1800 mm	450 mm x 270 mm	35 mm x 35 mm
2000 mm	500 mm x 300 mm	43 mm x 43 mm
2500 mm	610 mm x 370 mm	57 mm x 57 mm
2800 mm	685 mm x 415 mm	64 mm x 64 mm

## Aplicación

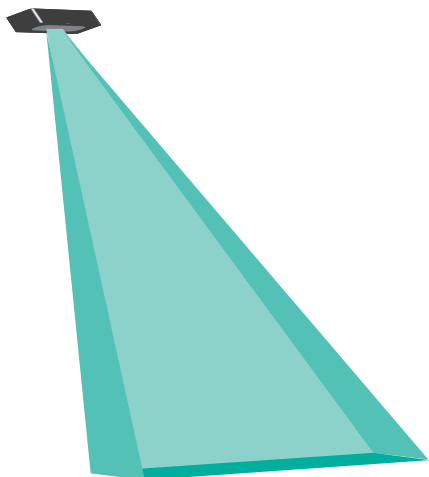

## Accesorios

	<b>Montageplatte FLT</b>	Placa de montaje para Sensores Serie FLT-8
---	--------------------------	--

## Principio de función

El FLT-8-H se utiliza para detectar personas y objetos a medida que entran en el campo de detección del dispositivo. El dispositivo responde cuando al menos uno de los haces de luz alcanza el objeto de detección. La conmutación del haz de luz funciona como un dispositivo de detección sin tener en cuenta el fondo. Si el fondo (pared o suelo) produce reflexiones brillantes temporales o permanentes, p. ej., debido a la humedad, el sensor se debe girar al menos 5° sobre su eje longitudinal durante la instalación para evitar un efecto espejo (fig.). Se pueden disponer varios sensores de forma que sus zonas de barrido linden entre sí o se solapen directamente sin que se produzcan errores de conmutación. La función del escáner de luz se muestra mediante un LED rojo que se puede observar a través del disco delantero.

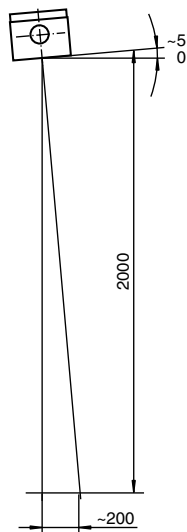

## Aplicación

- Mecanismo de protección de puntos de cierre en puertas automáticas y portones
- Supervisión de áreas peligrosas, como puntos de corte o aplastamiento
- Protección antichoques en vehículos de guiado automático
- Comprobación de presencia de personas