



## Lector óptico: safePGV PGV100AQ-F200-B28-V1D

- SIL 3 (EN 61508)
- Categoría 4 PL e (EN ISO 13849)
- PROFINET-Interface
- Interfaz PROFIsafe
- Seguro, posicionamiento sin contacto en cinta de códigos Data Matrix
- Distancia transversal hasta 100 km
- Robustez mecánica: sin desgaste, larga vida útil, sin mantenimiento
- Salida de calidad del código
- Detección de contaminación

Cabezal de lectura para sistema de posicionamiento



### Dimensiones

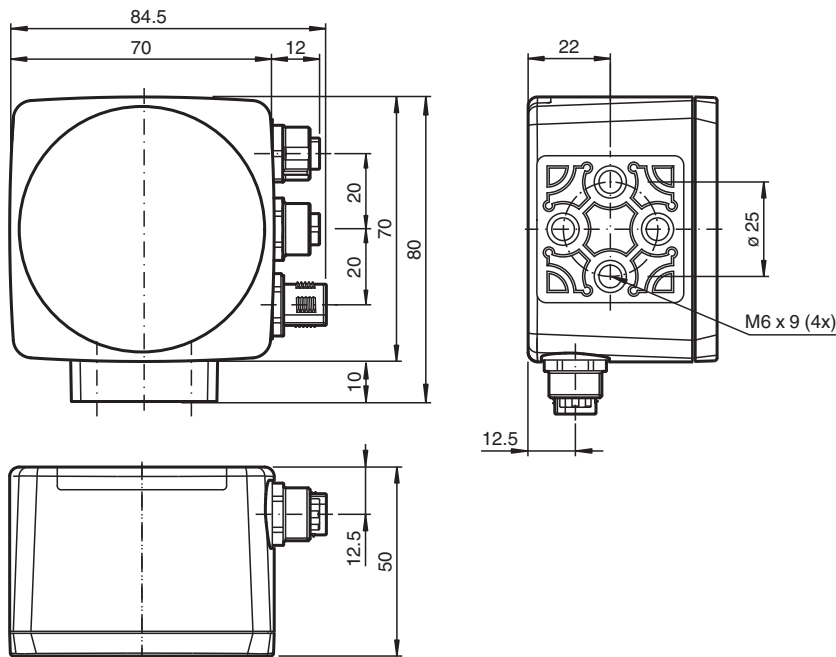

### Datos técnicos

#### Datos generales

Velocidad de sobrepaso	v	≤ 8 m/s
Longitud de la medición		máx. 100000 m
Tipo de luz		LED integrado (rojo/azul)
Distancia de lectura		100 mm
Profundidad de nitidez		± 30 mm
Campo de visión		tip. 120 mm x 80 mm
Límite de luz extraña		30000 Lux
Precisión		
X, Y no relacionados con la seguridad		± 0,2 mm
Ángulo no relacionado con la seguridad α		± 0,5 °

Fecha de publicación: 2025-08-05 Fecha de edición: 2025-08-05 : 70105231\_spa.pdf

Consulte "Notas generales sobre la información de los productos de Pepperl+Fuchs".

Pepperl+Fuchs Group  
www.pepperl-fuchs.com

EE. UU.: +1 330 486 0001  
fa-info@us.pepperl-fuchs.com

Alemania: +49 621 776 1111  
fa-info@de.pepperl-fuchs.com

Singapur: +65 6779 9091  
fa-info@sg.pepperl-fuchs.com

**pf** PEPPERL+FUCHS

## Datos técnicos

X relacionado con la seguridad	Consulte las instrucciones originales		
<b>Datos característicos</b>			
Captador de imagen			
Tipo		CMOS , Global Shutter	
Procesador			
Frecuencias de reloj		600 MHz	
Velocidad de cálculo		4800 MIPS	
Resolución digital		32 Bit	
<b>Datos característicos de seguridad funcional</b>			
Nivel de integridad de seguridad (SIL)		SIL 3	
Nivel de prestaciones (PL)		PL e	
Categoría		cat. 4	
Período de reacción		165 ms	
MTTF		41 a	
MTTF <sub>d</sub>		104,74 a	
Duración de servicio (T <sub>M</sub> )		20 a	
PFH		1,09 E-8 tip.	
<b>Elementos de indicación y manejo</b>			
Indicación LED		7 LED (comunicación, mensajes de estado)	
<b>Datos eléctricos</b>			
Tensión de trabajo	U <sub>B</sub>	20 ... 30 V CC , PELV	
Corriente en vacío	I <sub>0</sub>	máx. 300 mA	
Consumo de potencia	P <sub>0</sub>	6 W	
<b>Interfaz</b>			
Tipo de Interfaz		100 BASE-TX	
Protocolo I		PROFINET IO en tiempo real (RT) Conformance class B	
Cuadencia de la transferencia		100 MBit/s	
<b>Conformidad</b>			
Bus de campo estándar		PROFIsafe conforme a IEC 61784-3-3; perfil 2.4	
Seguridad funcional		EN ISO 13849-1:2023 EN 61508:2010 parte 1-7	
Resistencia a choques		EN 60068-2-27:2009	
Resistencia a las vibraciones		EN 60068-2-6:2008	
Aviso de perturbación		EN 61000-6-4:2007+A1:2011	
Resistencia a la perturbación		EN 61000-6-7:2015 EN 61326-3-1:2017	
Seguridad fotobiológica		Grupo de riesgo 1 según IEC 62471	
<b>Autorizaciones y Certificados</b>			
Conformidad CE		CE	
Autorización UL		cULus Listed, Class 2 Power Source, Type 1 enclosure	
Autorización CCC		Los productos cuya tensión de trabajo máx. ≤36 V no llevan el marcado CCC, ya que no requieren aprobación.	
Autorización TÜV		TÜV Rheinland 01/205/5669.02/25	
<b>Condiciones ambientales</b>			
Temperatura de trabajo		0 ... 45 °C (32 ... 113 °F) , -20 ... 45 °C (-4 ... 113 °F) (sin condensación; evite la generación de hielo en la luna delantera)	
Temperatura de almacenaje		-40 ... 85 °C (-40 ... 185 °F)	
Humedad del aire relativa		90 % , no condensado	
Altitud de utilización		max. 2000 m por encima de MSL	
<b>Datos mecánicos</b>			
Tipo de conexión		Conector macho M12x1, 8 clavijas, estándar Conector hembra M12x1, 5 pines, con codificación D (LAN) Conector hembra M12x1, 5 pines, con codificación D (LAN)	
Grado de protección		IP67	
Material			
Carcasa		PC/ABS	

### Datos técnicos

Masa	aprox. 200 g	
Dimensiones		
Altura	70 mm	
Anchura	70 mm	
Profundidad	50 mm	

### Asignación de conexión

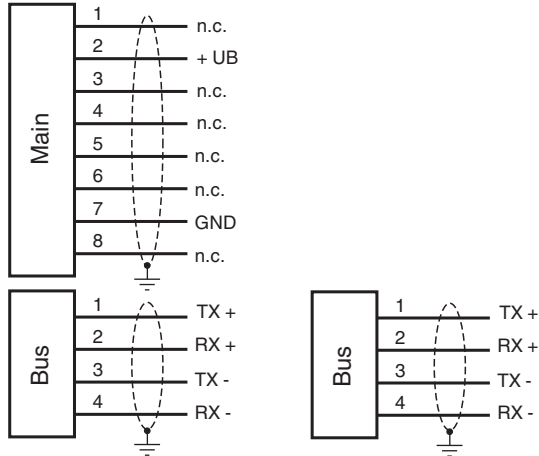

### Asignación de conexión

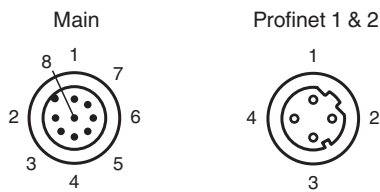

### Curva de características

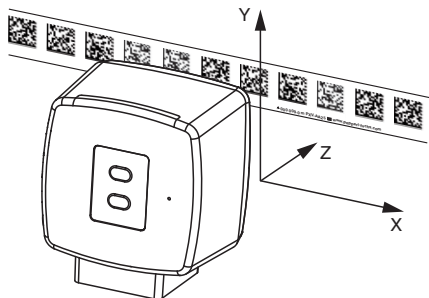

Fecha de publicación: 2025-08-05 Fecha de edición: 2025-08-05 : 70105231\_spa.pdf

## Curva de características

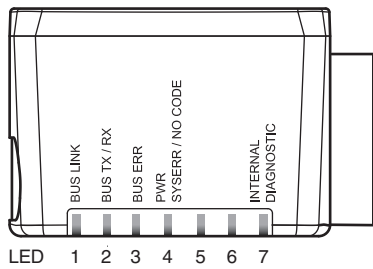
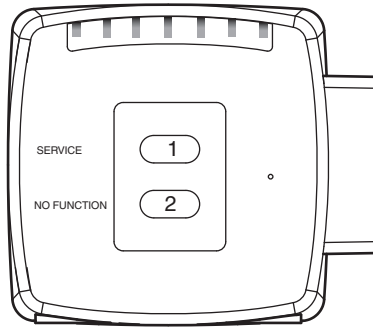

Fecha de publicación: 2025-08-05 Fecha de edición: 2025-08-05 : 70105231\_spa.pdf

Fecha de publicación: 2025-08-05 Fecha de edición: 2025-08-05 : 70105231\_spa.pdf

Consulte "Notas generales sobre la información de los productos de Pepperl+Fuchs".

Pepperl+Fuchs Group  
www.pepperl-fuchs.com

EE. UU.: +1 330 486 0001  
fa-info@us.pepperl-fuchs.com

Alemania: +49 621 776 1111  
fa-info@de.pepperl-fuchs.com

Singapur: +65 6779 9091  
fa-info@sg.pepperl-fuchs.com

 **PEPPERL+FUCHS**

## Información adicional

### Función

El lector forma parte del sistema de posicionamiento del proceso de incidencia de luz de Pepperl+Fuchs, funcionando con cintas de códigos Data Matrix montadas en el suelo. Las características del dispositivo incluyen un módulo de cámara con una unidad de iluminación interna, que sigue una cinta de códigos Data Matrix estacionaria pegada al suelo en paralelo con el fin de detectar de forma fiable la posición. El dispositivo puede utilizarse en todas las aplicaciones con vehículos de guiado automático (AGV) que deban situarse con precisión en posiciones marcadas a lo largo de una rama determinada.

El sistema de posicionamiento emite valores de posición que alcanzan el grado de fiabilidad requerido por SIL 3 y PL e, siempre que el dispositivo esté debidamente integrado en la planta según las especificaciones establecidas en las instrucciones originales.

### Montaje y puesta en marcha

Monte el lector de tal forma que la superficie óptica del dispositivo capte la distancia de lectura óptima a la cinta de códigos Data Matrix (consulte la sección de datos técnicos). La estabilidad del montaje y el modo en el que se guía el vehículo garantizan que el lector no se utilice fuera de su rango de profundidad de enfoque. La tira de códigos no debe salirse del marco de lectura máximo del lector durante este proceso.

### Visualizaciones y elementos de trabajo

El lector está equipado con los siguientes indicadores LED para llevar a cabo comprobaciones de funcionamiento visuales y diagnósticos rápidos:

#### Indicadores LED

LED	Color	Etiqueta	Significado
1	Verde	BUS LINK	Conexión PROFINET activada
2	Amarillo	BUS TX/RX	Transferencia de datos
3	Rojo	BUS ERR	Error en la comunicación PROFINET
4	Rojo/verde	PWR SYSERR/NO CODE	Código detectado/no detectado, error
5	-	-	Sin función
6	-	-	Sin función
7	Rojo/verde/a marillo	INTERNAL DIAGNOSTIC	Diagnóstico interno

El botón SERVICE de la parte posterior del dispositivo se utiliza para fines de mantenimiento interno.