

Distanzscheibe

MH-BT65-SD-01

- Distanzscheibe aus Edelstahl
- Passend für Betätiger BT65.../BT115...
- Robust und für hohe Drehmomente geeignet
- Einfache und schnelle Montage

Distanzscheibe

Abmessungen

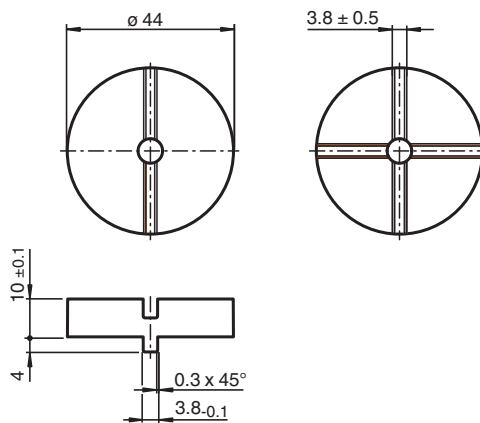





Technische Daten

Mechanische Daten

Material	Edelstahl 1.4305 / AISI 303 (V2A)
Masse	110 g

Passende Systemkomponenten

	BT65A	Betätiger für Baureihe F31
	BT65B	Betätiger für Baureihe F31
	BT65-F31-RG-EN	Betätiger für Baureihen F31 und F31K inklusive Schutzhaube
	BT115A	Betätiger für Baureihe F31

Veröffentlichungsdatum: 2021-05-18 Ausgabedatum: 2021-05-18 Dateiname: 70115415_ger.pdf

Beachten Sie „Allgemeine Hinweise zu Pepperl+Fuchs-Produktinformationen“.

Pepperl+Fuchs-Gruppe
www.pepperl-fuchs.com

USA: +1 330 486 0001
fa-info@us.pepperl-fuchs.com

Deutschland: +49 621 776 1111
fa-info@de.pepperl-fuchs.com

Singapur: +65 6779 9091
fa-info@sg.pepperl-fuchs.com

 **PEPPERL+FUCHS**