

# Indukční drážkový snímač

## SJ2-SN-Y70122212

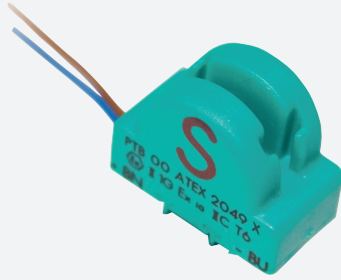

- 2 mm Světla šířka drážky
- SJ2-SN s konektorem MOLEX
- Feromagnetické objekty



### Rozměry

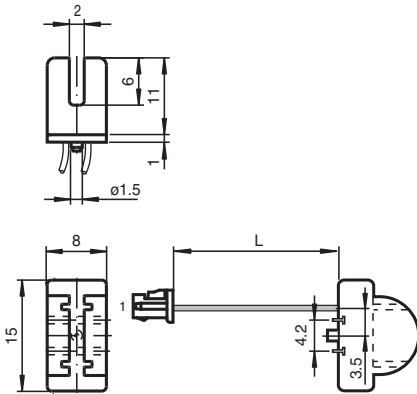

### Technické údaje

Všeobecné specifikace	
Spínací funkce	Normálně zavřený (NC)
Typ výstupu	NAMUR s bezpečnostní funkcí
Světlná šířka drážky/výřezu	2 mm
Hloubka ponoření (na boční straně)	5 ... 7 typ. 6 mm
Referenční objekt	5 x 8 x 0,5 mm <sup>3</sup> , Al
Typ výstupu	dva vodiče
Charakteristické hodnoty	
Jmenovité napětí	U <sub>o</sub> 8,2 V (R <sub>i</sub> cca. 1 kΩ)
Spínací frekvence	f 0 ... 5000 Hz
Hystereze	H s reléovým zesilovačem NAMUR: 0,02 mm (např. Pepperl+Fuchs KCD2-SR-Ex1.LB) s bezpečnostním reléovým zesilovačem: 0,01 mm (např. Pepperl+Fuchs KFD2-SH-Ex1)
Podpora techniky 2:1	ano, s diodou zajišťující ochranu proti přepólování
Strmost proudu	-11 mA / mm
Spotřeba proudu	
Nedošlo k detekci měřicí desky	≥ 3 mA
Proběhla detekce měřicí desky	0,2 ... 1 mA

Datum publikace: 2022-06-22 Datum vydání: 2022-06-22 : 70122212\_cze.pdf

Viz část Všeobecné poznámky týkající se produktů společnosti Pepperl+Fuchs.

Pepperl+Fuchs Group  
www.pepperl-fuchs.com

USA: +1 330 486 0001  
fa-info@us.pepperl-fuchs.com

Německo: +49 621 776 1111  
fa-info@de.pepperl-fuchs.com

Singapur: +65 6779 9091  
fa-info@sg.pepperl-fuchs.com

PEPPERL+FUCHS

## Technické údaje

Parametry funkční bezpečnosti		
MTTF <sub>d</sub>		11800 a
Doba provozu (T <sub>M</sub> )		20 a
Stupeň diagnostického pokrytí (DC)		0 %
Okolní podmínky		
Okolní teplota		-40 ... 100 °C (-40 ... 212 °F)
Mechanické specifikace		
Typ připojení		Lanko
Materiál pouzdra		Polybutyltereftalát
Třída ochrany		IP67
Konektor		
Počet pólů		2
Uspořádání připojení		Konektor Molex 51021-0200 Zamačkávací klečtě Molex 50058-8000
Kabel		
Průměr kabelu		0,75 mm ± 0,15 mm
Poloměr ohybu		> 10 x průměr kabelu
Materiál		LIFYW
Počet jader		2
Průřez žíly vodiče		0,06 mm <sup>2</sup>
Délka	L	30 mm ± 4 mm
Pokyn		přestavitelný doraz

## Připojení

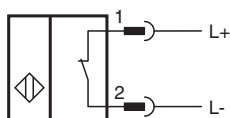

Wire barev dle EN 60947-5-6

1		BN
2		BU

## Příslušenství

	<b>F-KD-Ex2</b>	Modul svorkovnice
---	-----------------	-------------------