

## Halterung für Handlesegeräte für 1-D-/2-D-Codes für VisuNet FLX

### HOLDER-BRACKET-3200-IDMx61-B-N

- Haltewinkel
- Einfache und schnelle Montage
- Kompatibel mit AG-3200 Gehäuse (einschließlich Adapter)
- Kompatibel mit Basis- und Ladestationen für Handlesegerät für 1-D-/2-D-Codes

Edelstahlhalterung zur Befestigung der Basisstation IDM-Zx-x6x-B-Jx-BT-N0 am Gehäuse des AG-3200

## Funktion

Der HOLDER-BRACKET-3200-IDMx61-B-N wird mit einem Adapter und passenden Schrauben zur Montage am Gehäuse des AG-3200 geliefert.

## Abmessungen

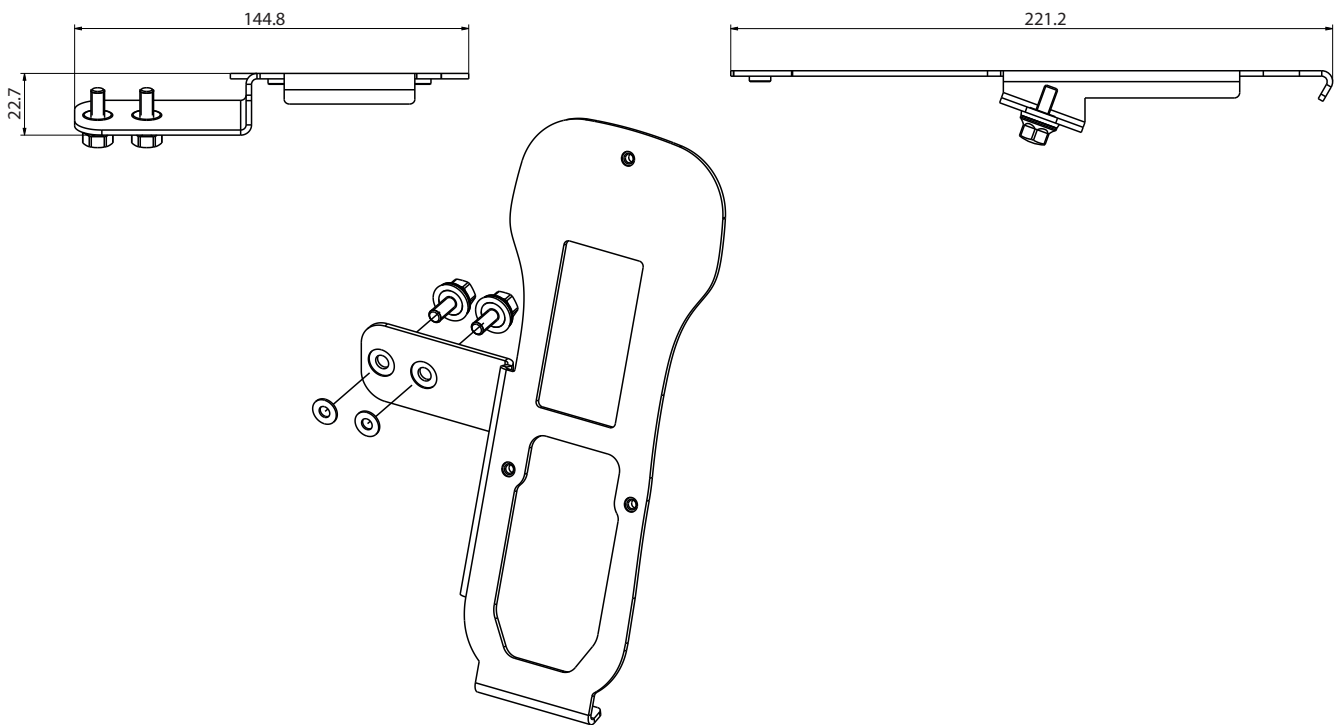

## Technische Daten

### Mechanische Daten

Material	1,4301 rostfreier Stahl
Masse	250 g
Befestigung	Lieferumfang: 2 x M5-Schrauben und Befestigungsflansch Anzugsdrehmoment: 6 Nm Befestigen Sie die Basisstation mit den mitgelieferten 3 x M4-Schrauben an der Halterung. Die verschiedenen Schraubenlängen sind der Maßzeichnung zu entnehmen. Weitere Informationen finden Sie im VisuNet FLX System Handbuch.

Veröffentlichungsdatum: 2022-12-13 Ausgabedatum: 2022-12-13 Dateiname: 70129841\_ger.pdf

Beachten Sie „Allgemeine Hinweise zu Pepperl+Fuchs-Produktinformationen“.

Pepperl+Fuchs-Gruppe  
www.pepperl-fuchs.com

USA: +1 330 486 0002  
pa-info@us.pepperl-fuchs.com

Deutschland: +49 621 776 2222  
pa-info@de.pepperl-fuchs.com

Singapur: +65 6779 9091  
pa-info@sg.pepperl-fuchs.com

**PF** PEPPERL+FUCHS