

AS-Interface Anschaltmodul

VBA-4E4A-G20-ZEJ/M3L-P10



- A/B-Teilnehmer mit erweiterter Adressiermöglichkeit für bis zu 62 Teilnehmer
- Eingänge für 3-Draht-Sensoren
- Ausgänge für DC-Rollenmotoren
- Anschluss der Motoren und Sensoren über Kabelabgänge mit M8 Steckverbindern
- Konfigurierbare Start-/Stopp-Rampen
- Kommunikationsüberwachung
- Versorgung der Ausgänge aus der externen Hilfsspannung
- Versorgung der Eingänge aus AS-Interface
- Funktionsanzeige für Bus, externe Hilfsspannung, Ein- und Ausgänge
- Durchdringungstechnik mit vergoldeten Kontakt-Pins

G20-Motorsteuermodul für Itoh Denki PM500XE und PM500XP



Funktion

Das AS-Interface-Anschaltmodul ist ein Feldmodul mit 2 Sensoreingängen und 2 elektronischen Ausgängen zur Ansteuerung von DC-Rollenmotoren vom Typ ITOH Denki PM...XE/XP oder kompatibel.

Das kompakte Gehäuse kann direkt in Tragprofilen oder Kabelkanälen montiert werden.

Der Anschluss an das AS-Interface-Netz und die Hilfsenergie erfolgt mittels Durchdringungstechnik über das AS-Interface-Flachkabel.

Die schwenkbare Flachkabelführung wird werkzeuglos verriegelt. Die Sensoreingänge und die Motorausgänge werden über Kabelabgänge mit M8-Rundsteckverbindern verbunden.

Die Versorgung der Eingänge erfolgt über AS-Interface. Die Motoren werden über die externe Hilfsspannung U_{AUX} versorgt.

Der aktuelle Schaltzustand der Sensoreingänge, das Anliegen der Versorgungsspannung der Motoren, der Betriebszustand der Motoren (Stopp/Betrieb) und die Drehrichtung wird über LEDs angezeigt. Über AS-Interface Datenbits können die Motoren einzeln ein- bzw. ausgeschaltet, die Drehrichtung geändert und die Motorgeschwindigkeit gesteuert werden. Über AS-Interface Parameter können die Spannung für das Geschwindigkeitssignal und eine separate Drehrichtung des Motors 2 gesteuert werden.

Zum kontrollierten Beschleunigen und Stoppen der Motoren kann für das Geschwindigkeitssignal eine Start-/Stopp-Rampe eingestellt werden.

Die Zeitdauer der Rampe ist aus acht vorgegebenen Werten wählbar und kann konfiguriert werden. Die so ausgewählte Rampe wird nichtflüchtig gespeichert und nach jedem Einschalten automatisch aktiviert. Die Rampe ist nicht wirksam, wenn bei laufendem Motor das Drehrichtungssignal umgeschaltet wird. Die Drehrichtungsumkehr erfolgt also unmittelbar.

Hinweis:

Die Kommunikationsüberwachung des Moduls schaltet die Ausgänge ab, sobald für mehr als 40 ms keine AS-Interface-Kommunikation mit dem Modul stattgefunden hat. Die Eingänge IN1 und IN2 unterdrücken Impulse, die kürzer als 2 ms sind. Eine Überlastung der Eingangsversorgung, eine Überlastung des Geschwindigkeitssignals oder das Fehlen der externen Hilfsspannung wird an den AS-Interface-Master gemeldet. Die Kommunikation über AS-Interface bleibt bestehen.

Abmessungen

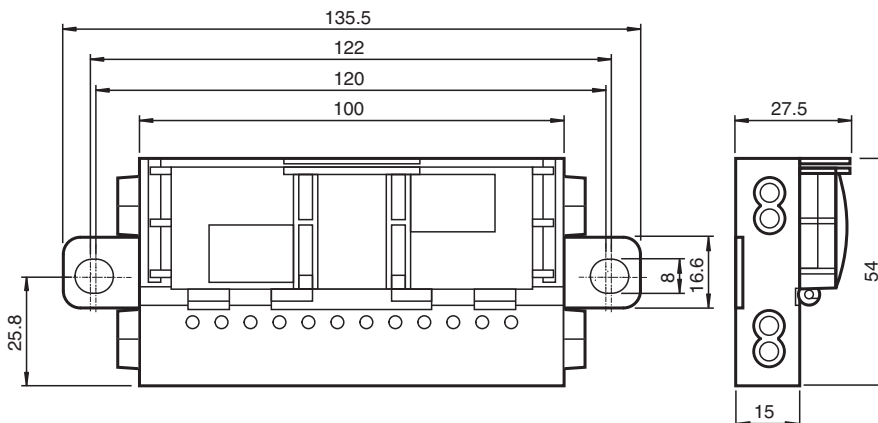

Veröffentlichungsdatum: 2023-07-13 Ausgabedatum: 2023-07-13 Dateiname: 70130650_ger.pdf

Beachten Sie „Allgemeine Hinweise zu Pepperl+Fuchs-Produktinformationen“.

Pepperl+Fuchs-Gruppe
www.pepperl-fuchs.com

USA: +1 330 486 0001
fa-info@us.pepperl-fuchs.com

Deutschland: +49 621 776 1111
fa-info@de.pepperl-fuchs.com

Singapur: +65 6779 9091
fa-info@sg.pepperl-fuchs.com

PEPPERL+FUCHS

Technische Daten

Allgemeine Daten		
Teilnehmer-Typ		A/B-Teilnehmer
AS-Interface-Spezifikation		V3.0
Erforderliche Gateway-Spezifikation		≥ V3.0
Profil		S-7.A.7
IO-Code		7
ID-Code		A
ID1-Code		7
ID2-Code		7
UL File Number		E223772 "For use in NFPA 79 Applications only"
MTBF		98 a
Kompatible Rollenmotoren		Itoh Denki PM*XP, Itoh Denki PM*XE
Anzeigen/Bedienelemente		
LED FAULT		Fehleranzeige; LED rot rot: Kommunikationsfehler bzw. Adresse ist 0 rot blinkend: Überlast Sensorversorgung oder Überlast Geschwindigkeitssignal oder externe Hilfsspannung U_{AUX} fehlt
LED PWR		AS-Interface-Spannung; LED grün grün: Spannung OK grün blinkend: Adresse 0 oder Überlast Sensorversorgung oder Überlast Geschwindigkeitssignal oder externe Hilfsspannung U_{AUX} fehlt
LED AUX		Ext. Hilfsspannung U_{AUX} ; Dual-LED grün/rot grün: Spannung OK rot: Spannung verpolt
LED IN		Schaltzustand (Eingang); 2 LED gelb
LED FUSE		Motorversorgung; 2 LED grün
LED DIR		Motordrehrichtung; LED gelb
LED MOT		Motor aktiv; 2 LED gelb
Elektrische Daten		
Hilfsspannung (Ausgang)	U_{AUX}	18 ... 30 V DC PELV
Bemessungsbetriebsspannung	U_e	26,5 ... 31,6 V aus AS-Interface
Bemessungsbetriebsstrom	I_e	≤ 25 mA (ohne Sensoren) / max. 170 mA
Eingang		
Anzahl/Typ		2 Eingänge für 3-Drahtsensoren (PNP), DC
Versorgung		aus AS-Interface
Strombelastbarkeit		100 mA , überlast- und kurzschlussfest
Eingangsstrom		≤ 6 mA (intern begrenzt)
Schaltpunkt		gemäß DIN EN 61131-2 0 (unbedämpft) ≤ 0,5 mA 1 (bedämpft) ≥ 2,0 mA
Signalverzögerung		< 1 ms (Eingang/AS-Interface)
Eingangsfiler		2 ms
Ausgang		
Anzahl/Typ		2 Ausgänge für DC-Rollenmotoren (MOT1, MOT2)
Versorgung		aus externer Hilfsspannung U_{AUX}
Strom		3,5 A Dauerstrom , 5 A (<2 s) , max. 7,5 A (<0,3 s) pro Motor
Überlastschutz		Schmelzsicherung 5 A, $I^2t = 53,7 A^2s$ pro Motor
Geschwindigkeitssignal	U_S	0 ... 10 V DC Steuerung über Parameter P1:0
Drehrichtungssignal	U_D	Digitalausgang PNP low: hochohmig high; ≥ ($U_{AUX} - 2,5 V$) im Leerlauf
Motorstartsignal	U_R	Digitalausgang PNP low: hochohmig high; ≥ ($U_{AUX} - 2,5 V$) im Leerlauf
Richtlinienkonformität		
Elektromagnetische Verträglichkeit		
Richtlinie 2014/30/EU		EN 62026-2:2013
Normenkonformität		

Veröffentlichungsdatum: 2023-07-13 Ausgabedatum: 2023-07-13 Dateiname: 70130650_ger.pdf

Beachten Sie „Allgemeine Hinweise zu Pepperl+Fuchs-Produktinformationen“.

 Pepperl+Fuchs-Gruppe
www.pepperl-fuchs.com

 USA: +1 330 486 0001
fa-info@us.pepperl-fuchs.com

 Deutschland: +49 621 776 1111
fa-info@de.pepperl-fuchs.com

 Singapur: +65 6779 9091
fa-info@sg.pepperl-fuchs.com

 **PEPPERL+FUCHS**

Technische Daten

Schutzart	EN 60529:2000
Feldbusstandard	EN 62026-2:2013
Eingang	EN 61131-2:2007
Störaussendung	EN 61000-6-4:2007
AS-Interface	EN 62026-2:2013
Störfestigkeit	EN 61000-6-2:2005, EN 61326-1:2006, EN 62026-2:2013
Umgebungsbedingungen	
Umgebungstemperatur	-25 ... 70 °C (-13 ... 158 °F)
Lagertemperatur	-30 ... 85 °C (-22 ... 185 °F)
Relative Luftfeuchtigkeit	85 % nicht kondensierend
Klimatische Bedingungen	Einsatz nur in Innenräumen
Einsatzhöhe	≤ 2000 m über NN
Schock- und Stoßfestigkeit	30 g, 11 ms in 6 Raumrichtungen 3 Schocks
Vibrationsfestigkeit	0,35 mm / 2 g 10 ... 1000 Hz
Verschmutzungsgrad	2
Mechanische Daten	
Schutzart	IP54 nach EN 60529
Anschluss	AS-Interface, AUX: Durchdringungstechnik Flachkabel gelb/Flachkabel schwarz Ein-/Ausgänge: M8-Rundsteckverbinder gem. EN 61076-2-104 Eingänge: LF004-GS1-A (4-polig, Buchsenkontakte, Schraubverriegelung, A-kodiert) Gegenstecker: LM004-Gx1-A oder vergleichbar Ausgänge: LF005-GS1-B (5-polig, Buchsenkontakte, Schraubverriegelung, B-kodiert) Gegenstecker: LM005-Gx1-B oder vergleichbar
Masse	310 g
Befestigung	2 Befestigungslaschen mit Bohrung Ø 8 mm
Kabellänge	1 m
Hinweis	Die Flachkabelführung ist für 100 Betätigungszyklen ausgelegt

Anschluss

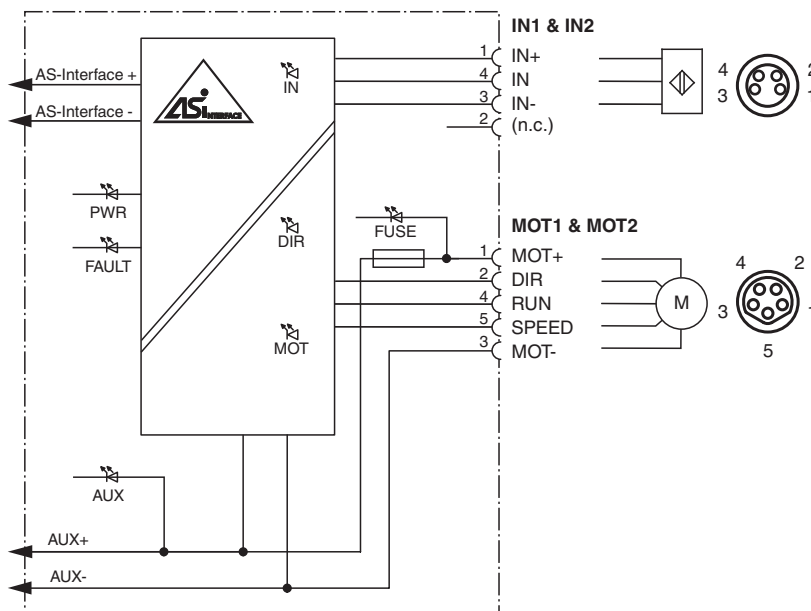

Veröffentlichungsdatum: 2023-07-13 Ausgabedatum: 2023-07-13 Dateiname: 70130650_ger.pdf

Beachten Sie „Allgemeine Hinweise zu Pepperl+Fuchs-Produktinformationen“.

 Pepperl+Fuchs-Gruppe
www.pepperl-fuchs.com

 USA: +1 330 486 0001
fa-info@us.pepperl-fuchs.com

 Deutschland: +49 621 776 1111
fa-info@de.pepperl-fuchs.com

 Singapur: +65 6779 9091
fa-info@sg.pepperl-fuchs.com

Aufbau

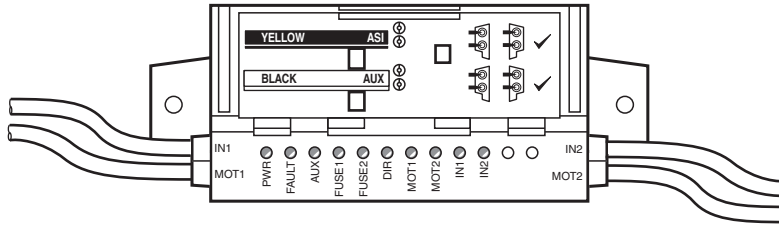

Programmierung

Datenbit

(Funktion über AS-Interface)

Datenbit	Eingang	Ausgang
D0	IN1	MOT1 Betrieb
D1	IN2	MOT2 Betrieb
D2	-	MOT1/MOT2 Drehrichtung
D3	-	MOT1/MOT2 langsam

Parameterbit

(programmierbar über AS-Interface)

P1	P0	D0/D1	Geschwindigkeitssignal U_s	
			schnell (D3=0)	langsam (D3=1)
x	x	0	< 1 V	< 1 V
0	0	1	4,7 V	0,7 V
0	1	1	5,7 V	1,7 V
1	0	1	7,7 V	2,7 V
1	1	1	9,7 V	3,7 V; Grundeinstellung

P2	MOT1/MOT2 Drehrichtung
1	gleichläufig; Grundeinstellung
0	gegenläufig; Drehrichtung MOT2 invertiert

Start-/Stopp-Rampe

8 Rampen konfigurierbar durch AS-Interface-Parameter/Datensequenz

Steigung

konstant, unabhängig von Endgeschwindigkeit.

Die Rampendauer definiert die Zeit von Stopp bis max. Geschwindigkeit ($U_s = 10$ V) bzw. von max. Geschwindigkeit bis Stopp. Bei geringerer Endgeschwindigkeit ist die Rampendauer entsprechend kürzer.

Rampennr.	Rampendauer
0	keine Rampe; Grundeinstellung
1	50 ms
2	100 ms
3	200 ms
4	300 ms
5	500 ms
6	1000 ms
7	1500 ms

Rampenkonfiguration

nichtflüchtig

Zeitfenster

10 s nach Setzen von D-OUT=4

Haltezeit

Daten/Parameter: 10 ms pro Schritt

Anzeige

Konfigurationsmodus aktiviert: 2 LEDs MOT1 und MOT2 blinken

Schritt	P2:0	D3:0-OUT	D3:0-IN	Bemerkung
1	3	4	x	
2	1	4	x	

Programmierung

Schritt	P2:0	D3:0-OUT	D3:0-IN	Bemerkung
3	6	4	x	
4	3	4	x	
5	1	4	x	
6	6	4	11xx = C...F	Konfigurationsmodus aktiviert
7	6	Rampennr.	11xx = C...F	Rampennr. 0 ... 7 (s. o.)
8	4	Rampennr.	10xx = 8...B	Rampennr. nichtflüchtig gespeichert
9	7	0	x	Normalbetrieb

Fehlerbehandlung







Tritt während der Schritte 1 bis 6 ein Fehler in der definierten Sequenz der Parameter- bzw. Datenwerte auf, so bleibt das Modul im Normalbetrieb.

Bei einem Fehler in den Schritten 7 oder 8 gibt das Modul den Wert D-IN = 01xx = 4...7 aus und wartet, bis P = 7 und D-OUT = 0 gesetzt wird, bevor es in den Normalbetrieb zurückfällt.

Falls bereits in Schritt 7 oder 8 P = 7 und D-OUT = 0 gesetzt ist, erfolgt der Wechsel in den Normalbetrieb unmittelbar ohne die Ausgabe D-IN = 01xx = 4...7.

Die gespeicherte Rampe wird nicht verändert.

Zubehör

	VBP-HH1-V3.0-KIT	AS-Interface Handheld mit Zubehör
	VAZ-PK/G20-1M-V1-G	Adapterkabel G20-Modul/Handprogrammiergerät
	VAZ-G20-MH	Montagehilfe
	VAZ-G10-LIMITER	Spannungsbegrenzer G10
	V311-GM-BK1M-PUR-U-V311-GM	Verbindungskabel M8-Buchse gerade auf M8-Stecker gerade B-kodiert, 5-polig, PUR-Kabel schwarz, UL-zugelassen, schleppkettentauglich, torsionsgeeignet
	V311-GM-BK2M-PUR-U-V311-GM	Verbindungskabel M8-Buchse gerade auf M8-Stecker gerade B-kodiert, 5-polig, PUR-Kabel schwarz, UL-zugelassen, schleppkettentauglich, torsionsgeeignet